



ALUMINIUM- UND STAHL- ROHRRAHMENOBJEKTÜREN

Innen- und Außentüren mit und ohne Brandschutzanforderungen

HÖRMANN





4

Gute Gründe
für Hörmann
Objekttüren.



18

Anwendungs-
bereiche.



26

Ausführungen.
Ausstattungen.
Technik.

Markenqualität made in Germany



Das Familienunternehmen Hörmann bietet alle wichtigen Bauelemente für das Bauen und Modernisieren aus einer Hand. Sie werden in hochspezialisierten Werken nach dem neuesten Stand der Technik gefertigt. Darüber hinaus arbeiten unsere Mitarbeiter intensiv an neuen Produkten, ständigen Weiterentwicklungen und Detailverbesserungen. So entstehen Patente und Alleinstellungen am Markt.





ZUKUNFT IM BLICK. Hörmann geht mit gutem Beispiel voran. Deswegen decken wir unseren Strombedarf in Deutschland zu 100 % aus Ökostrom. Zusammen mit einem intelligenten und zertifizierten Energiemanagement-System, dem CO₂-neutralen Postversand sowie dem Recycling von Wertstoffen werden jährlich über 60000 Tonnen CO₂ eingespart. Zusätzlich kompensieren wir über 100000 Tonnen CO₂ mit der Förderung von Windenergie- und Aufforstungsprojekten in Kooperation mit ClimatePartner.



Weitere Informationen finden Sie unter
www.hoermann.de/umwelt



Nachhaltig geplant für zukunftsweisendes Bauen

Erfahrene Fachberater der kundennahen Vertriebsorganisation begleiten Sie von der Objektplanung über die technische Klarstellung bis hin zur Bauabnahme. Komplette Arbeitsunterlagen, wie z. B. Einbaudaten, erhalten Sie immer aktuell unter www.hoermann.com





NACHHALTIG DOKUMENTIERT. Hörmann hat sich die Nachhaltigkeit durch eine Umweltproduktdeklaration (EPD) nach ISO 14025 vom Institut für Fenstertechnik (ift) in Rosenheim bestätigen lassen. Diese EPD wurde auf Basis der EN ISO 14025:2011 und der EN 15804:2012 erstellt. Zusätzlich gilt der allgemeine Leitfaden zur Erstellung von Typ III Umweltproduktdeklarationen. Die Deklaration beruht auf dem PCR-Dokument „Türen und Tore“ PCRTT-1.1:2011.



ARCHITEKTENPROGRAMM. Eine klare Bedienstruktur über Dropdown-Menüs und Symbole sowie die Suchfunktion bieten Ihnen einen schnellen Zugriff auf Ausschreibungstexte und mehr als 9000 Zeichnungen (DWG und PDF-Format) von über 850 Hörmann Produkten. Weiterhin können von vielen Produkten die BIM-Daten für den Building Information Modeling Prozess zur effizienten Planung, Entwurf, Konstruktion und Verwaltung von Gebäuden bereitgestellt werden. Fotos und fotorealistische Darstellungen ergänzen die Informationen vieler Produkte.



Planen Sie mit dem Architektenprogramm unter www.architektenprogramm.hoermann.de



**PRODUCTS
FOR BIM**

Wir sind Mitglied des Fachverbands
Bauprodukte digital im Bundesverband
Bausysteme e.V.

In allen Funktionen für die Zukunft entwickelt

In internen Brandtests in unserem Brandschutzzentrum werden ständig Neu- und Weiterentwicklungen auf den geforderten Feuerwiderstand und die Rauchdichtigkeit geprüft. Erkenntnisse aus diesen Tests geben ein hohes Maß an Sicherheit für den Brandschutz im Objekt. Mit diesen Tests werden optimale Voraussetzungen für die offiziellen Prüfungen in den anerkannten Prüfstellen zur Erteilung der amtlichen Zulassung geschaffen.





El₂30 / T30 / F30
Feuerhemmend



T60 / F60
Hochfeuerhemmend



T90 / F90
Feuerbeständig



RS / S₂₀₀
Rauchdicht



DS / S_a
Dichtschließend



C5
Selbstschließend



Schalldämmend



Einbruchhemmend RC 2



Einbruchhemmend RC 3



Absturzsicher

NATIONALE UND EUROPÄISCHE PRÜFUNGEN.

An Innen- und Außentüren werden unterschiedliche Anforderungen an Brandschutz und Leistungseigenschaften, wie z. B. Windlast oder Schlagregendichtheit gestellt. Innentüren mit Brandschutzeigenschaften sind nach der nationalen Norm DIN 4102 geprüft und zertifiziert. Die Leistungseigenschaften von Außentüren werden nach den europäischen Normen EN 16034 und EN 14351-1 geprüft und klassifiziert sowie in der Leistungserklärung (DoP) dokumentiert.



Schmale Profilansicht in drei Systemen

Hörmann Feuer- und Rauchschutztüren und -verglasungen erhalten Sie in drei Profilsystemen – Aluminium, Stahl S-Line und Stahl N-Line. Alle Profile überzeugen durch eine 100%ig gleiche Türansicht in den jeweiligen Systemen bei unterschiedlichen Anforderungen wie beispielsweise an den Brandschutz. So profitieren Sie von einem harmonischen Gesamtbild unabhängig von den jeweiligen Türfunktionen.





**150-mm-
Gesamtansichtsbreite**

ELEGANTES ALUMINIUM-PROFIL. Das schmale Profil mit einer Ansichtsbreite von 150 mm erfüllt Brandschutzanforderungen bis zur Brandschutzklasse T90. Durch die Ausführung mit thermisch getrennten Profilsystem können diese Türen zudem als Außenabschluss eingesetzt werden.

→ Weitere Informationen finden Sie ab Seite 28.



**134-mm-
Gesamtansichtsbreite**

FILIGRANES STAHL-PROFIL. Für eine besonders schlanke Türansicht wählen Sie das S-Line-System mit seinen filigranen Profilen und einer Ansichtsbreite von 134 mm. Ein weiterer Vorzug dieser Ausführung sind die optionalen, verdeckt liegenden Bänder in Kombination mit einem integrierten Obentürschließer.

→ Weitere Informationen finden Sie ab Seite 36.



**168-mm-
Gesamtansichtsbreite**

ROBUSTES STAHL-PROFIL. Das N-Line-System ist die ideale Lösung für alle Anwendungsbereiche mit hohen Beanspruchungen. Das robuste Profil mit einer Gesamtansichtsbreite von 168 mm eignet sich so hervorragend für hochfrequentierte Türen in öffentlichen Gebäuden oder Schulen.

→ Weitere Informationen finden Sie ab Seite 38.

Für jede Einbausituation die passende Lösung

Für die Planung der Brandschutzabschnitte bei Neubau oder Umnutzung von Gebäuden bietet Hörmann unterschiedliche Rahmen- und Zargenausführungen für einen optimalen Wandanschluss, maximale Durchgangsbreiten und eine elegante Türansicht. So ersparen Sie sich gerade in der Modernisierung aufwändige bauliche Maßnahmen.





STANDARDKONSTRUKTION. Der Blendrahmen **1** wird bei Türen, Seitenteilen, Oberlichtern und Verglasungselementen eingesetzt. Ihre Vorteile: einfache und wandbündige Montage sowie die problemlose Installation von zahlreichen Ausstattungskombinationen und Beschlagskomponenten.

→ Erhältlich für Aluminium- und Stahl-Rohrrahmentüren. Weitere Informationen finden Sie auf Seite 56 und 64.

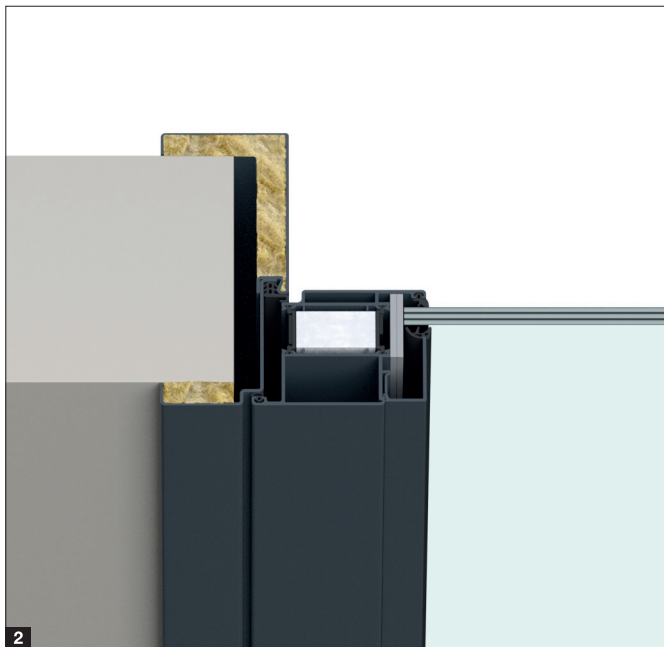

MAXIMALE DURCHGANGSBREITE. Mit der Stahlzarge **2** erweitern Sie die lichte Durchgangsbreite um bis zu 73 mm*. Die Stahlzarge erhalten Sie als Eck- und Umfassungszarge für alle Wandbauarten.

→ Erhältlich für T30/RS Aluminium- und Stahl-Rohrrahmentüren. Weitere Informationen finden Sie auf Seite 58 und 66.

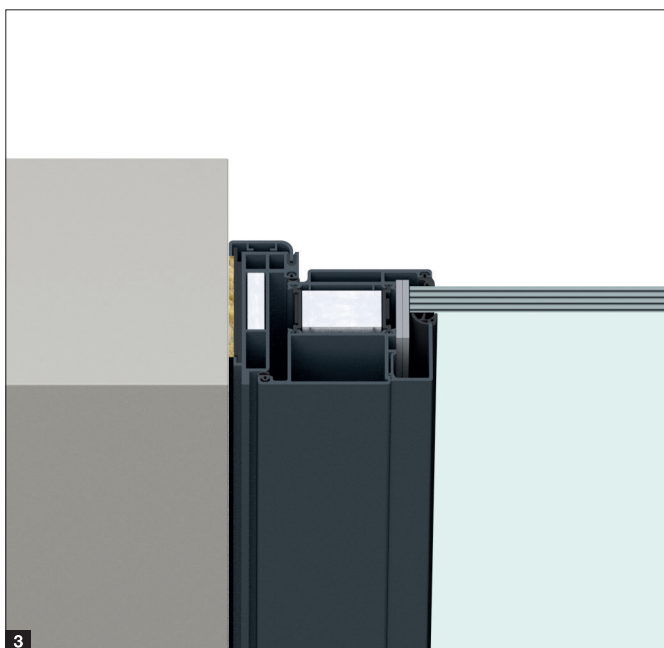

OHNE SICHTBAREN ZARGENSPIEGEL. Mit der exklusiven spiegellosen Zarge **3** auf der Bandseite ergibt sich nicht nur eine elegante Türansicht, sondern auch eine bis zu 55 mm* größere Durchgangsbreite.

→ Erhältlich für T30/RS Aluminium-Rohrrahmentüren. Weitere Informationen finden Sie auf Seite 59.

* im Vergleich zu Türen mit Blendrahmen

Brandschutzverglasungen mit maximaler Transparenz

Die Systemwand bietet ein Maximum an lichtdurchflutetem Brandschutz, da die Glasscheiben ohne Pfostenprofile eingesetzt werden. Dank ansichtsgleicher Profile von Systemwand und T30 Aluminium- bzw. Stahl-Feuerschutztüren können die Elemente ideal kombiniert werden.





F30 Feuerhemmend



F90 Feuerbeständig

Zustimmung im Einzelfall erforderlich



Rauchdicht



Einbruchhemmend RC 2



Einbruchhemmend RC 3



Absturzsicher

DEZENTE VERGLASUNGSFUGE. Die einzelnen Glasscheiben werden durch Silikon (Fugenbreite 3 – 10 mm) verfugt. Die Silikonfuge ist in Grau, Schwarz und Transparent erhältlich. Als kostengünstige Alternative bietet sich bei F30-Systemverglasungen auch die Ausführung mit Standard F30-Glas an, mit einer Fugenansicht von ca. 30 mm inklusive Glas-Randverbund.

ELEGANTE ECKVERBINDUNGEN. In Eckbereichen mit beliebigen Winkeln kommt die Systemverglasung ohne Eckpfosten aus. Die Glasscheiben werden auf Gehrung geschnitten und zeigen somit die größte Transparenz. Alternativ können die Scheiben stumpf gestoßen und durch ein aufgeklebtes schlankes Metall-Winkelprofil elegant überdeckt werden.

→ Erhältlich für Aluminium- und Stahl-Rohrrahmentüren.
Weitere Informationen finden Sie auf Seite 32 und 40.

Eine dezente Silikonfuge verbindet die einzelnen Glasscheiben.

Durch das schlanke Winkelprofil sind filigrane Eckkonstruktionen möglich.



Barrierefreie Zugänge für Brandschutzanforderungen

Die Reduktion auf das Wesentliche schafft neue Freiräume. T30 Automatik-Schiebetüren verbinden Komfort und Transparenz mit den Anforderungen an Feuer- und Rauchschutz. Sie öffnen in jeder Situation zuverlässig und sicher und werden für barrierefreies Bauen eingesetzt. Durch die identischen Profile lassen sich die Automatik-Schiebetüren perfekt mit Aluminiumverglasungen oder Aluminium-Rohrrahmentüren kombinieren.





T30 / F30 Feuerhemmend



Rauchdicht



Barrierefrei



Personenschutz



**Allgemeine bauaufsichtliche
Zulassung**

MAXIMALE TRANSPARENZ. Dank der filigranen Profilansicht und der schmalen Bauhöhe des Antriebs von nur 70 mm überzeugen T30 Automatik-Schiebetüren mit größtmöglicher Transparenz. Der Antrieb wird über einen Radarbewegungsmelder oder über andere Kontaktgeber wie Handsender, Taster etc. angesteuert. So öffnet und schließt die Tür selbstständig und ist mit einer Feststell- und Auslösevorrichtung ausgestattet. Durch eine elektromechanische Verriegelung ist die Tür als Nacht- und Ladenabschluss geeignet.

ZUVERLÄSSIGE SICHERHEIT. Die Absicherung von Gefahrenstellen bei Öffnungs- bzw. Schließbewegungen erfolgt nach der DIN 16005 durch Überwachung mit Lichtvorhängen oder optional durch einen Glas-Schutzflügel.

→ Weitere Informationen finden Sie ab Seite 33.



Grand Tower Frankfurt am Main

Architekt: Magnus Kaminiaz & Cie. Architektur,
Frankfurt am Main

Hörmann Produkte

- Stahl- und Edelstahl-Objekttüren
- Stahl- und Aluminium-Rohrrahmenobjekttüren

WOHNUNGSBAU UND HOTELS. Zusätzlich zur Haupteigenschaft der Rohrrahmenobjekttüren (z. B. Feuerschutz) können Funktionen je nach individuellen Anforderungen erweitert werden. So sichern Sie mit einbruchhemmenden Türen in den Widerstandsklassen RC 2 oder RC 3 Ihre Notausgänge zuverlässig gegen Einbruchversuche.

→ Weitere Informationen finden Sie ab Seite 28.



BILDUNGSEINRICHTUNGEN. Rauch- und Brandschäden können fatale, lebensbedrohliche Folgen haben. Umso bedeutender ist eine sichere Ausstattung mit Feuer- und Rauchschutztüren. Auf die geprüften und bauaufsichtlich zugelassenen Rohrrahmenobjektüren von Hörmann können Sie sich verlassen.

→ Weitere Informationen finden Sie ab Seite 28.





RheinMain CongressCenter Wiesbaden
Architekt: Architekturbüro Ferdinand Heide,
Frankfurt am Main

Hörmann Produkte

- Stahl- und Edelstahl-Objekttüren
- Stahl- und Aluminium-Rohrrahmenobjekttüren

Axel Springer Campus Berlin
Architekt: Office for Metropolitan Architecture,
Rotterdam

- Hörmann Produkte**
- Stahl- und Edelstahl-Objekttüren
 - Stahl- und Aluminium-Rohrrahmenobjekttüren





BÜRO- UND VERWALTUNGSGEBÄUDE. Großflächige Festverglasungen sorgen für eine offene und transparente Innenarchitektur. Zudem bieten sie bestmögliche Orientierung, besonders für Personen, die nicht täglich das Gebäude besuchen. Als absturzsichernde Verglasungen können diese Elemente verhindern, dass Personen durch das Glas brechen und aus größerer Höhe fallen. Eine zusätzliche Absicherung ist nicht notwendig.

→ Weitere Informationen finden Sie ab Seite 28.

KRANKENHÄUSER UND ÖFFENTLICHE GEBÄUDE. Für barrierefreie Durchgänge können alle Rohrrahmenobjekttüren mit einem Antrieb ausgestattet werden, der über Taster, Radar- oder Bewegungsmelder bedient wird. Ebenso ist eine Türausstattung mit einem barrierefreien Obentürschließer möglich, der eine Türöffnung mit wenig Kraftaufwand ermöglicht.

→ Weitere Informationen finden Sie ab Seite 46.





BG Klinik
 Bad Reichenhall
Klinik für Berufskrankheiten
 Münchner Allee 8+10



BG Klinik für Berufskrankheiten Bad Reichenhall
 Architekt: Krug Grossmann Architekten, München

Hörmann Produkte

- Stahl- und Edelstahl-Objektüren
- Stahl- und Aluminium-Rohrrahmenobjektüren





28

Ausführungen. Ausstattung. Technik.

28 Aluminium-Innentüren und -Verglasungen

32 Aluminium-Systemwand

33 T30 Automatik-Schiebetüren

34 Aluminium-Außentüren und -Verglasungen

36 Stahl-Innentüren und -Verglasungen,
S-Line

38 Stahl-Innentüren und -Verglasungen,
N-Line

40 Stahl-Systemwand S-Line und N-Line

41 T90 Stahl-Feuerschutztüren und
-Verglasungen

42 Serienmäßige Ausstattung

44 Farben

45 Sonderausstattungen

50 Drückergarnituren

54 Montagemöglichkeiten

56 Technische Zeichnungen











43



48

Aluminium-Innentüren und -Verglasungen

Funktionen, Leistungseigenschaften, Größenbereiche

Elementtyp	HE 311	HE 321	HE 331	HE 611
Ausführung	1-flügelige Tür	2-flügelige Tür	Festverglasung	1-flügelige Tür
 T30 / F30 Feuerhemmend	■	■	■	
 T60 / F60 Hochfeuerhemmend				■
 T90 / F90 Feuerbeständig				
 RS Rauchdicht	●	●	●	●
 Schalldämmend	●	●	●	●
 Einbruchhemmend RC 2	● ¹⁾	● ¹⁾	●	● ¹⁾
 Einbruchhemmend RC 3	● ²⁾			● ²⁾
 Absturzsicher			●	
Profilsystem	Aluminium	Aluminium	Aluminium	Aluminium
Ansichtsbreite	150 mm	150 mm	70 mm	150 mm
Bautiefe	80 mm	80 mm	80 mm	80 mm
Sockelhöhe	105 / 150 mm	105 / 150 mm	70 / 105 / 150 mm	105 / 150 mm
Leistungseigenschaften				
Schallschutz	bis zu 42 dB	bis zu 42 dB	bis zu 44 dB	bis zu 43 dB
Einbau in				
Mauerwerk	≥ 115 mm	≥ 115 mm	≥ 115 mm	≥ 175 mm
Beton	≥ 100 mm	≥ 100 mm	≥ 100 mm	≥ 140 mm
Porenbeton	≥ 150 mm	≥ 150 mm	≥ 150 mm	≥ 150 mm
Ständerwerk	≥ 100 mm	≥ 100 mm	≥ 100 mm	≥ 100 mm
Größenbereich				
Rahmenaußenmaß (Bestellmaß) Breite	605 – 1500 mm	1355 – 3000 mm	unbegrenzt	605 – 1500 mm
Rahmenaußenmaß (Bestellmaß) Höhe	1740 – 4000 mm	1740 – 4000 mm	4960 / 4500 ⁴⁾ mm	1740 – 2800 mm
Lichte Durchgangsbreite ³⁾	465 – 1360 mm	1215 – 2860 mm		465 – 1360 mm
Lichte Durchgangshöhe	1670 – 3930 mm	1670 – 3930 mm		1670 – 2730 mm
Teilung Gangflügel		750 – 1500 mm		
Teilung Standflügel		500 – 1500 mm		
maximale Türhöhe ⁴⁾			3000 mm	

■ = Hauptfunktion – serienmäßig ● = Zusatzfunktion – bei entsprechender Ausstattung

¹⁾ HE 311 bis 1500 × 3000 mm, HE 321 bis 3000 × 3000 mm; HE 611 / HE 911 bis 1500 × 2800 mm, HE 621 / HE 921 bis 2850 × 2800 mm

²⁾ HE 311 bis 1500 × 2500 mm, HE 611 / HE 911 bis 1500 × 2500 mm

³⁾ bei 180° geöffnetem Türflügel

⁴⁾ bei Kombination Tür (HE 311, HE 321, HE 611, HE 621, HE 911, HE 921) und Festverglasung (HE 331, HE 631, HE 931)

→ Technische Zeichnungen und weitere Informationen finden Sie ab Seite 56.

HE 621	HE 631	HE 911	HE 921	HE 931
2-flügelige Tür	Festverglasung	1-flügelige Tür	2-flügelige Tür	Festverglasung
■	■			
●	●	■	■	■
●	●			
● ¹⁾	●	● ¹⁾	● ¹⁾	●
		● ²⁾		
	●			●
Aluminium	Aluminium	Aluminium	Aluminium	Aluminium
150 mm	70 mm	150 mm	150 mm	70 mm
80 mm	80 mm	80 mm	80 mm	80 mm
105 / 150 mm	70 / 105 / 150 mm	105 / 150 mm	105 / 150 mm	70 / 105 / 150 mm
bis zu 45 dB	bis zu 43 dB	bis zu 43 dB	bis zu 45 dB	bis zu 43 dB
≥ 175 mm	≥ 175 mm	≥ 175 mm	≥ 175 mm	≥ 175 mm
≥ 140 mm	≥ 140 mm	≥ 140 mm	≥ 140 mm	≥ 140 mm
≥ 150 mm	≥ 150 mm	≥ 150 mm	≥ 150 mm	≥ 150 mm
≥ 100 mm	≥ 100 mm	≥ 100 mm	≥ 100 mm	≥ 100 mm
1355 – 2850 mm	unbegrenzt	605 – 1500 mm	1355 – 2850 mm	unbegrenzt
1740 – 2800 mm	4500 / 4000 ⁴⁾ mm	1740 – 2800 mm	1740 – 2800 mm	4500 / 4000 ⁴⁾ mm
1215 – 2710 mm		465 – 1360 mm	1215 – 2710 mm	
1670 – 2730 mm		1670 – 2730 mm	1670 – 2730 mm	
750 – 1425 mm			750 – 1425 mm	
500 – 1425 mm			500 – 1425 mm	
	2800 mm			2800 mm



1-flügelige Tür

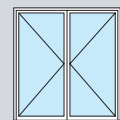

2-flügelige Tür

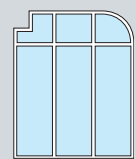

Festverglasung

Absturzsichere Verglasungen nach DIN 18008-4

maximale Elementbreite: unbegrenzt









maximale Elementhöhe: 4500 mm

minimale Scheibengröße: 800 x 1000 mm

maximale Scheibengröße: je nach Glasart laut Tabelle 2 TRAV

Aluminium-Innentüren und -Verglasungen

Funktionen, Leistungseigenschaften, Größenbereiche

Elementtyp	A/RS 100	A/RS 200	A/RS 300	A/RS 150
Ausführung	1-flügelige Tür	2-flügelige Tür	Festverglasung	1-flügelige Tür
 T30 / F30 Feuerhemmend				
 T60 / F60 Hochfeuerhemmend				
 T90 / F90 Feuerbeständig				
 RS Rauchdicht	■	■	■	■
 DS Dichtschließend				
 Schalldämmend	●	●	●	●
 Einbruchhemmend RC 2	● ¹⁾	● ¹⁾	●	
 Einbruchhemmend RC 3	● ²⁾			
 Absturzsicher			●	
Profilsystem	Aluminium	Aluminium	Aluminium	Aluminium
Ansichtsbreite	150 mm	150 mm	70 mm	150 mm
Bautiefe	80 mm	80 mm	80 mm	50 mm
Sockelhöhe	105 / 150 mm	105 / 150 mm	70 / 105 / 150 mm	105 / 150 mm
Leistungseigenschaften				
Schallschutz	bis zu 38 dB	bis zu 40 dB	bis zu 45 dB	bis zu 37 dB
Einbau in				
Mauerwerk	≥ 115 mm	≥ 115 mm	≥ 115 mm	≥ 115 mm
Beton	≥ 100 mm	≥ 100 mm	≥ 100 mm	≥ 100 mm
Porenbeton	≥ 150 mm	≥ 150 mm	≥ 150 mm	≥ 150 mm
Ständerwerk	≥ 100 mm	≥ 100 mm	≥ 100 mm	≥ 100 mm
Größenbereich				
Rahmenseitenmaß (Bestellmaß) Breite	605 – 1500 mm	1355 – 3000 mm	unbegrenzt	605 – 1500 mm
Rahmenseitenmaß (Bestellmaß) Höhe	1740 – 3000 mm	1740 – 3000 mm	4500 mm	1740 – 3000 mm
Lichte Durchgangsbreite ³⁾	465 – 1360 mm	1215 – 2860 mm		465 – 1360 mm
Lichte Durchgangshöhe	1670 – 2930 mm	1670 – 2930 mm		1670 – 2730 mm
Teilung Gangflügel		750 – 1500 mm		
Teilung Standflügel		500 – 1500 mm		
maximale Türhöhe ⁴⁾			3000 mm	

■ = Hauptfunktion – serienmäßig ● = Zusatzfunktion – bei entsprechender Ausstattung

¹⁾ A/RS 100 bis 1500 × 3000 mm, A/RS 200 bis 3000 × 3000 mm

²⁾ A/RS 100 bis 1500 × 2500 mm

³⁾ bei 180° geöffnetem Türflügel

⁴⁾ bei Kombination Tür (A/RS 100, A/RS 200) und Festverglasung (A/RS 300)

→ Technische Zeichnungen und weitere Informationen finden Sie ab Seite 56.

A/RS 250	A/RS 350	ES 50	ES 50	ES 50
2-flügelige Tür	Festverglasung	1-flügelige Tür, optional mit Oberlicht	2-flügelige Tür, optional mit Oberlicht	Festverglasung
■	■			
		■	■	■
●	●	●	●	●
	●			●
Aluminium	Aluminium	Aluminium	Aluminium	Aluminium
150 mm	70 mm	150 mm	150 mm	70 mm
50 mm	50 mm	50 mm	50 mm	50 mm
105 / 150 mm	70 / 105 / 150 mm	105 / 150 mm	105 / 150 mm	70 / 105 / 150 mm
bis zu 38 dB	bis zu 42 dB	bis zu 37 dB	bis zu 38 dB	bis zu 42 dB
≥ 115 mm	≥ 115 mm	-	-	-
≥ 100 mm	≥ 100 mm	-	-	-
≥ 150 mm	≥ 150 mm	-	-	-
≥ 100 mm	≥ 100 mm	-	-	-
1355 – 3000 mm	unbegrenzt	605 – 1500 mm	1355 – 3000 mm	
1740 – 3000 mm	4500 mm	1740 – 3000 mm	1740 – 3000 mm	
1215 – 2860 mm		465 – 1360 mm ⁵⁾	1215 – 2860 mm ⁵⁾	
1670 – 2730 mm		1670 – 2730 mm ⁵⁾	1670 – 2730 mm ⁵⁾	
750 – 1500 mm			750 – 1500 mm	
500 – 1500 mm			500 – 1500 mm	
	3000 mm			



1-flügelige Tür

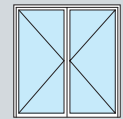

2-flügelige Tür

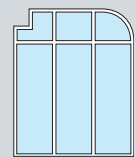

Festverglasung

Absturzsichere Verglasungen nach DIN 18008-4

maximale Elementbreite: unbegrenzt







maximale Elementhöhe: 4500 mm

minimale Scheibengröße: 800 x 1000 mm

maximale Scheibengröße: je nach Glasart laut Tabelle 2 TRAV

Aluminium-Systemwand

Funktionen, Leistungseigenschaften, Größenbereiche

Elementtyp	HE 331 S	HE 931 S ¹⁾
Ausführung	Systemwand	Systemwand
 F30 Feuerhemmend	■	
 F90 Feuerbeständig		■
 RS Rauchdicht	■	■
 Einbruchhemmend RC 2	●	
 Einbruchhemmend RC 3	●	
 Absturzsicher	●	
Profilsystem	Aluminium	Aluminium
Ansichtsbreite	70 mm	70 mm
Bautiefe	80 mm	80 mm
Sockelhöhe	70 / 105 / 150 mm	70 / 105 / 150 mm
Kombination mit T30 Aluminium-Feuerschutztüren	●	-
Einbau in		
Mauerwerk	≥ 115 mm	≥ 240 mm
Beton	≥ 100 mm	≥ 140 mm
Porenbeton	≥ 175 mm	≥ 240 mm
Ständerwerk	≥ 105 mm	≥ 105 mm
Größenbereich		
Rahmenaußenmaß (Bestellmaß) Breite	unbegrenzt	unbegrenzt
Rahmenaußenmaß (Bestellmaß) Höhe	3000 / 3500 ²⁾ mm	2800 mm
maximale Türhöhe	3000 mm	nicht möglich

■ = Hauptfunktion – serienmäßig ● = Zusatzfunktion – bei entsprechender Ausstattung

¹⁾ Zustimmung im Einzelfall erforderlich

²⁾ bei Ausführung mit Standard F30-Glas

→ Technische Zeichnungen und weitere Informationen finden Sie auf Seite 61.



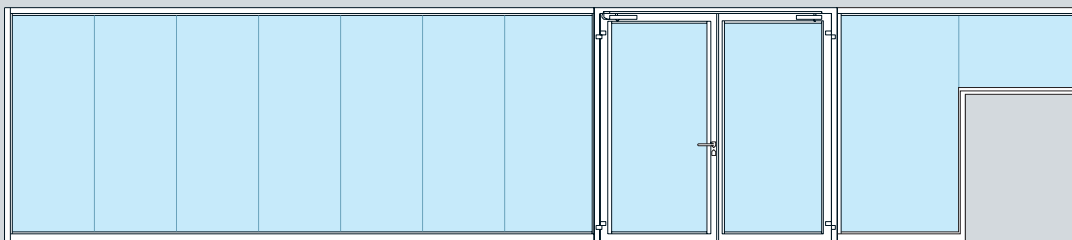

Ausführungen



Unbegrenzte Verglasungsbreite, auch in Kombination mit T30 Aluminium-Feuerschutztüren (HE 331 S)

T30 Automatik-Schiebetüren

Funktionen, Leistungseigenschaften, Größenbereiche

Elementtyp	ASW-1	ASW-2	ASV-1	ASV-2
Ausführung	1-flüglige Tür	2-flüglige Tür	1-flüglige Tür	2-flüglige Tür
 T30 / F30 Feuerhemmend	■	■	■	■
 RS Rauchdicht	■	■	■	■
 Barrierefrei	■	■	■	■
 Personenschutz	■	■	■	■
Profilsystem	Aluminium	Aluminium	Aluminium	Aluminium
Ansichtsbreite (Flügel)	70 mm	70 mm	70 mm	70 mm
Sockelansicht (Flügel)	82 mm	82 mm	82 mm	82 mm
Ansichtshöhe Antrieb	70 mm	70 mm	70 mm	70 mm
Funktionen				
Öffnungsgeschwindigkeit (einstellbar)	20 – 70 cm/s	20 – 70 cm/s	20 – 70 cm/s	20 – 70 cm/s
Schließgeschwindigkeit (einstellbar)	20 – 50 cm/s (10 cm/s im Brandfall)	20 – 50 cm/s (10 cm/s im Brandfall)	20 – 50 cm/s (10 cm/s im Brandfall)	20 – 50 cm/s (10 cm/s im Brandfall)
Aufhaltezeit (einstellbar)	0 – 60 s	0 – 60 s	0 – 60 s	0 – 60 s
Montage				
vor der Wand	●	●	-	-
in der Öffnung	-	-	●	●
Einbau in				
Mauerwerk	≥ 115 mm	≥ 115 mm	≥ 115 mm	≥ 115 mm
Beton	≥ 100 mm	≥ 100 mm	≥ 100 mm	≥ 100 mm
Porenbeton	≥ 150 mm	≥ 150 mm	≥ 150 mm	≥ 150 mm
Ständerwerk	≥ 100 mm	≥ 100 mm	≥ 100 mm	≥ 100 mm
Größenbereich				
Lichte Durchgangsbreite (Bestellmaß)	900 – 1200 mm	1300 – 2500 mm	900 – 1200 mm	1300 – 2500 mm
Lichte Durchgangshöhe (Bestellmaß)	1950 – 2500 mm	1950 – 2500 mm	1950 – 2500 mm	1950 – 2500 mm
Anlagenbreite	2 × LDB + 225 mm	2 × LDB + 220 mm	2 × LDB + 225 mm	2 × LDB + 220 mm

■ = Hauptfunktion – serienmäßig ● = Zusatzfunktion – bei entsprechender Ausstattung

→ Technische Zeichnungen und weitere Informationen finden Sie ab Seite 62.

Ausführungen

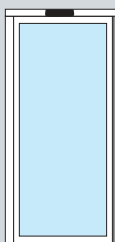

1-flüglige Tür
(ASW-1)

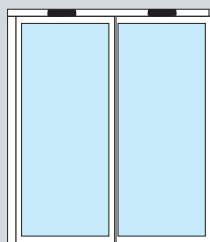

1-flüglige Tür mit Seitenteil
(ASV-1)

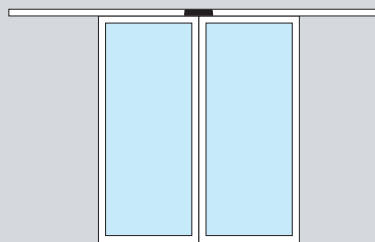



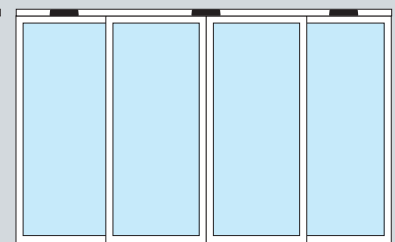



2-flüglige Tür
(ASW-2)



2-flüglige Tür mit Seitenteilen
(ASV-2)

Aluminium-Außentüren und -Verglasungen

Funktionen, Leistungseigenschaften, Größenbereiche

Elementtyp	HE 311	HE 321	A/RS 100	A/RS 200
Ausführung	1-flügelige Tür	2-flügelige Tür	1-flügelige Tür	2-flügelige Tür
 EL₂30 Feuerhemmend	■	■		
 S₂₀₀ Rauchdicht	●	●	■	■
 S_a Dichtschließend				
 Schalldämmend	●	●	●	●
 Wärmedämmend	●	●	●	●
 Einbruchhemmend RC 2	●	●	●	●
 Einbruchhemmend RC 3	● ¹⁾		● ¹⁾	
Profilsystem	Aluminium	Aluminium	Aluminium	Aluminium
Ansichtsbreite	150 mm	150 mm	150 mm	150 mm
Bautiefe	80 mm	80 mm	80 mm	80 mm
Sockelhöhe	105 / 150 mm	105 / 150 mm	105 / 150 mm	105 / 150 mm
Leistungseigenschaften²⁾				
Schallschutz	bis zu 42 dB	bis zu 42 dB	bis zu 38 dB	bis zu 40 dB
Wärmedämmung ³⁾	bis 1,6 W/(m ² ·K)	bis 1,6 W/(m ² ·K)	bis 1,6 W/(m ² ·K)	bis 1,6 W/(m ² ·K)
Windlast	Klasse C3 / B3	Klasse C2 / B2	Klasse C3 / B3	Klasse C2 / B2
Schlagregendichtheit				
mit thermisch getrennter Schwelle	bis Klasse 5A	bis Klasse 3A	bis Klasse 5A	bis Klasse 3A
mit absenkbarer Bodendichtung	bis Klasse 1A	bis Klasse 1A	bis Klasse 1A	bis Klasse 1A
Luftdurchlässigkeit	Klasse 3	Klasse 3	Klasse 3	Klasse 3
Bedienkräfte	Klasse 3	Klasse 2	Klasse 3	Klasse 2
Differenzklimaverhalten	Klasse 2(d) / 2(e)	Klasse 2(d) / 2(e)	Klasse 2(d) / 2(e)	Klasse 2(d) / 2(e)
Einbau in				
Mauerwerk	≥ 115 mm	≥ 115 mm	≥ 115 mm	≥ 115 mm
Beton	≥ 100 mm	≥ 100 mm	≥ 100 mm	≥ 100 mm
Porenbeton	≥ 150 mm	≥ 150 mm	≥ 150 mm	≥ 150 mm
Ständerwerk	≥ 100 mm	≥ 100 mm	≥ 100 mm	≥ 100 mm
Größenbereich				
Rahmenaußenmaß (Bestellmaß) Breite	605 – 1500 mm	1355 – 3000 mm	1355 – 3000 mm	605 – 1500 mm
Rahmenaußenmaß (Bestellmaß) Höhe	1740 – 3000 mm	1740 – 3000 mm	1740 – 3000 mm	1740 – 3000 mm
Lichte Durchgangsbreite ⁴⁾	465 – 1360 mm	1215 – 2860 mm	465 – 1360 mm	1215 – 2860 mm
Lichte Durchgangshöhe	1670 – 2930 mm	1670 – 2930 mm	1670 – 2930 mm	1670 – 2730 mm
Teilung Gangflügel		750 – 1500 mm		750 – 1500 mm
Teilung Standflügel		500 – 1500 mm		500 – 1500 mm

■ = Hauptfunktion – serienmäßig ● = Zusatzfunktion – bei entsprechender Ausstattung

¹⁾ HE 311 bis 1500 × 2500 mm, A/RS 100 bis 1500 × 2500 mm, OT 80 bis 1500 × 2500 mm

²⁾ Die genannten Leistungseigenschaften beschreiben die max. möglichen Leistungen.

Diese Leistungen können je nach Ausstattung der Türen abweichen.

³⁾ je nach Größe und Glasausstattung

⁴⁾ bei 180° geöffnetem Türflügel

→ Technische Zeichnungen und weitere Informationen finden Sie ab Seite 56.

OT 80

OT 80

1-flügelige Tür

2-flügelige Tür



Aluminium

Aluminium

150 mm

150 mm

80 mm

80 mm

105 / 150 mm

105 / 150 mm

bis zu 38 dB

bis zu 40 dB

bis 1,3 W/(m²·K)

bis 1,3 W/(m²·K)

Klasse C2 / B2

Klasse C2 / B2

bis Klasse 5A

bis Klasse 5A

bis Klasse 1A

bis Klasse 1A

Klasse 3

Klasse 3

Klasse 3

Klasse 2

Klasse 2(d) / 2(e)

Klasse 2(d) / 2(e)

-

-

-

-

-

-

-

-

605 – 1500 mm

1355 – 3000 mm

1740 – 3000 mm

1740 – 3000 mm

465 – 1360 mm

1215 – 2860 mm

1670 – 2930 mm

1670 – 2930 mm

750 – 1500 mm

500 – 1500 mm

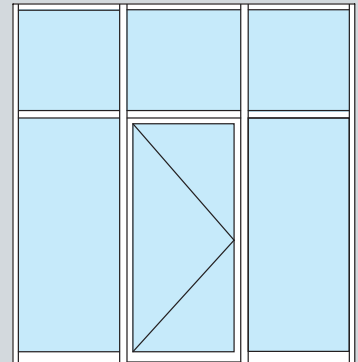







Festverglasungen

Die Aluminium-Außentüren sind auch mit Seitenteilen (max. Breite bis 1400 mm) und / oder Oberlichtern (max. Höhe bis 1580 mm) erhältlich. Festverglasungen sind auf Anfrage in definierten Größenbereichen (Elementgröße max. 4500 × 2500 mm, Verglasungsgröße max. 1500 × 2500 mm) möglich.

Stahl-Innentüren und -Verglasungen, S-Line

Funktionen, Leistungseigenschaften, Größenbereiche

Elementtyp	HL 310	HL 320	HL 330	S/RS 100
Ausführung	1-flügelige Tür	2-flügelige Tür	Festverglasung	1-flügelige Tür
 T30 / F30 Feuerhemmend	■	■	■	
 T60 / F60 Hochfeuerhemmend				
 T90 / F90 Feuerbeständig				
 RS Rauchdicht	●	●	■	■
 Schalldämmend	●	●	●	●
 Einbruchhemmend RC 2	●	●	●	● ¹⁾
 Absturzsicher			●	
Profilsystem	Stahl S-Line	Stahl S-Line	Stahl S-Line	Stahl S-Line
Ansichtsbreite Rahmen	134 mm	134 mm	65 mm	134 mm
Bautiefe	60 mm	60 mm	60 mm	60 mm
Sockelhöhe	76 mm	76 mm	65 / 76 mm	76 mm
Leistungseigenschaften				
Schallschutz	34 – 42 dB	34 – 42 dB	34 – 43 dB	31 – 42 dB
Einbau mind. in F30-Wände				
Mauerwerk	≥ 115 mm	≥ 115 mm	≥ 115 mm	≥ 115 mm
Beton	≥ 100 mm	≥ 100 mm	≥ 100 mm	≥ 110 mm
Porenbeton	≥ 150 mm	≥ 150 mm	≥ 150 mm	≥ 150 mm
Ständerwerk	≥ 100 mm	≥ 100 mm	≥ 100 mm	≥ 100 mm
Größenbereich				
Rahmenaußenmaß (Bestellmaß) Breite	567 – 1562 mm	1317 – 2998 mm	unbegrenzt	605 – 1500 mm
Rahmenaußenmaß (Bestellmaß) Höhe	1721 – 3001 mm	1721 – 3001 mm	4500 mm	1740 – 3001 mm
Lichte Durchgangsbreite ²⁾	437 – 1432 mm	1187 – 2886 mm	max. 2722 mm ³⁾⁴⁾	475 – 1370 mm
Lichte Durchgangshöhe	1656 – 2936 mm	1656 – 2936 mm	max. 2936 mm	1675 – 2936 mm
Teilung Gangflügel		481 – 1499 mm		
Teilung Standflügel		481 – 1499 mm		
maximale Türhöhe				

■ = Hauptfunktion – serienmäßig ● = Zusatzfunktion – bei entsprechender Ausstattung

¹⁾ S/RS 100 bis 1500 × 2800 mm, S/RS 200 bis 2850 × 2800 mm

²⁾ bei 180° geöffnetem Türflügel

³⁾ bei Kombination Tür (HL 310, HL 320) und Festverglasung (HL 330)

⁴⁾ Maßangabe für 2-flügelige Tür

⁵⁾ bei Kombination Tür (S/RS 100, S/RS 200) und Festverglasung (S/RS 300) und allgemeinem bauaufsichtlichen Prüfzeugnis (abP)

→ Technische Zeichnungen und weitere Informationen finden Sie ab Seite 64.

S/RS 200

S/RS 300

2-flügelige Tür

Festverglasung

■	■
●	●
● 1)	●
	●
Stahl S-Line	Stahl S-Line
134 mm	65 mm
60 mm	60 mm
76 mm	65 / 76 mm
31 – 42 dB	31 – 44 dB
≥ 115 mm	≥ 115 mm
≥ 110 mm	≥ 110 mm
≥ 150 mm	≥ 150 mm
≥ 100 mm	≥ 100 mm
1317 – 2852 mm	nach Statikanforderungen / unbegrenzt ⁵⁾
1740 – 3001 mm	nach Statikanforderungen / 4000 mm ⁵⁾
1187 – 2722 mm	
1675 – 2936 mm	
474 – 1419 mm	
474 – 1419 mm	



1-flügelige Tür

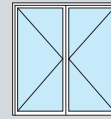

2-flügelige Tür



Festverglasung

Absturzsichere Verglasungen nach DIN 18008-4

maximale Elementbreite:
unbegrenzt







maximale Elementhöhe:
4500 mm

minimale Scheibengröße:
800 x 1000 mm

maximale Scheibengröße:
je nach Glasart laut Tabelle 2 TRAV

Stahl-Innentüren und -Verglasungen, N-Line

Funktionen, Leistungseigenschaften, Größenbereiche

Elementtyp	HL 310	HL 320	HL 330	S/RS 100
Ausführung	1-flügelige Tür	2-flügelige Tür	Festverglasung	1-flügelige Tür
 T30 / F30 Feuerhemmend	■	■	■	
 T60 / F60 Hochfeuerhemmend				
 T90 / F90 Feuerbeständig				
 RS Rauchdicht	●	●	■	■
 Schalldämmend	●	●	●	●
 Einbruchhemmend RC 2	●	●	●	●
 Absturzsicher			●	
Profilsystem	Stahl N-Line	Stahl N-Line	Stahl N-Line	Stahl N-Line
Ansichtsbreite Rahmen	168 mm	168 mm	84 mm	168 mm
Bautiefe	60 mm	60 mm	60 mm	60 mm
Sockelhöhe	150 mm	150 mm	84 / 139 / 150 mm	150 mm
Leistungseigenschaften				
Schallschutz	34 – 42 dB	34 – 42 dB	34 – 43 dB	31 – 42 dB
Einbau mind. in F30-Wände				
Mauerwerk	≥ 115 mm	≥ 115 mm	≥ 115 mm	≥ 115 mm
Beton	≥ 100 mm	≥ 100 mm	≥ 100 mm	≥ 100 mm
Porenbeton	≥ 150 mm	≥ 150 mm	≥ 150 mm	≥ 150 mm
Ständerwerk	≥ 100 mm	≥ 100 mm	≥ 100 mm	≥ 100 mm
Größenbereich				
Rahmenaußenmaß (Bestellmaß) Breite	605 – 1600 mm	1355 – 3036 mm	unbegrenzt	643 – 1538 mm
Rahmenaußenmaß (Bestellmaß) Höhe	1740 – 3020 mm	1740 – 3020 mm	4500 mm	1759 – 3020 mm
Lichte Durchgangsbreite ¹⁾	437 – 1432 mm	1187 – 2868 mm	max. 2722 mm ²⁾³⁾	475 – 1370 mm
Lichte Durchgangshöhe	1656 – 2936 mm	1656 – 2936 mm	max. 2936 mm ²⁾	1675 – 2936 mm
Teilung Gangflügel		500 – 1518 mm		
Teilung Standflügel		500 – 1518 mm		
maximale Türhöhe				

■ = Hauptfunktion – serienmäßig ● = Zusatzfunktion – bei entsprechender Ausstattung

¹⁾ bei 180° geöffnetem Türflügel

²⁾ bei Kombination Tür (HL 310, HL 320) und Festverglasung (HL 330)

³⁾ Maßangabe für 2-flügelige Tür

⁴⁾ bei Kombination Tür (S/RS 100, S/RS 200) und Festverglasung (S/RS 300) mit allgemeinem bauaufsichtlichen Prüfzeugnis

→ Technische Zeichnungen und weitere Informationen finden Sie ab Seite 64.

S/RS 200

S/RS 300

2-flügelige Tür

Festverglasung



Stahl N-Line

Stahl N-Line

168 mm

84 mm

60 mm

60 mm

150 mm

84 / 139 / 150 mm

31 – 42 dB

31 – 44 dB

≥ 115 mm

≥ 115 mm

≥ 100 mm

≥ 100 mm

≥ 150 mm

≥ 150 mm

≥ 100 mm

≥ 100 mm

1355 – 2890 mm

nach Statik-Anforderungen / unbegrenzt⁴⁾

1759 – 3020 mm

nach Statik-Anforderungen / 4000 mm⁴⁾

1187 – 2722 mm

1675 – 2936 mm

500 – 1445 mm

500 – 1445 mm



1-flügelige Tür

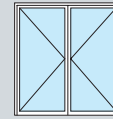

2-flügelige Tür



Festverglasung

Absturzsichere Verglasungen nach DIN 18008-4

maximale Elementbreite:
unbegrenzt





maximale Elementhöhe:
4500 mm

minimale Scheibengröße:
800 × 1000 mm

maximale Scheibengröße:
je nach Glasart laut Tabelle 2 TRAV

Stahl-Systemwand S-Line und N-Line

Funktionen, Leistungseigenschaften, Größenbereiche

Elementtyp	HL 300 S	HL 330 S
Ausführung	Festverglasung	Festverglasung
 T30 / F30 Feuerhemmend	■	■
 RS Rauchdicht	■	■
 Schalldämmend	●	●
 Absturzsicher	●	●
Profilsystem	Stahl S-Line	Stahl N-Line
Ansichtsbreite Rahmen	65 / 70 mm	79 / 84 mm
Bautiefe	60 mm	60 mm
Sockelhöhe	65 / 70 / 75 / 80 mm	79 / 84 / 89 / 94 / 139 / 150 mm
Einbau in		
Mauerwerk	≥ 115 mm	≥ 115 mm
Beton	≥ 100 mm	≥ 100 mm
Porenbeton	≥ 150 mm	≥ 150 mm
Ständerwerk	≥ 100 mm	≥ 100 mm
Größenbereich		
Rahmenaußenmaß (Bestellmaß) Breite	unbegrenzt	unbegrenzt
Rahmenaußenmaß (Bestellmaß) Höhe	3010 mm	3094 mm
maximale Türhöhe	3010 mm	3094 mm

■ = Hauptfunktion – serienmäßig ● = Zusatzfunktion – bei entsprechender Ausstattung

→ Technische Zeichnungen und weitere Informationen finden Sie auf Seite 69.

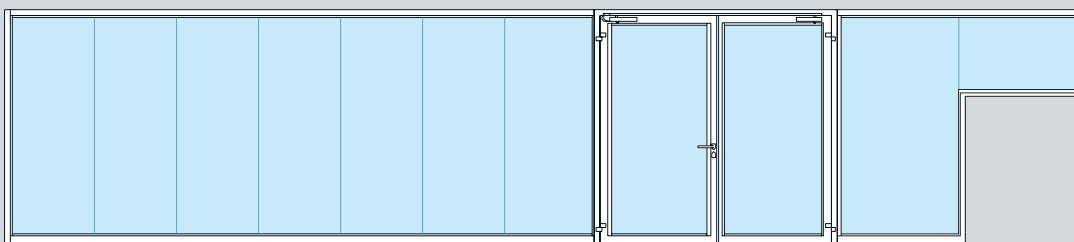

Ausführungen



Unbegrenzte Verglasungsbreite, auch in Kombination mit T30 Stahl-Feuerschutztüren S-Line und N-Line

T90 Stahl-Feuerschutztüren und -Verglasungen

Funktionen, Leistungseigenschaften, Größenbereiche

Elementtyp	HL 910 F	HL 920 F	HL 930 F
Ausführung	1-flügelige Tür	2-flügelige Tür	Festverglasung
 T90 / F90 Feuerbeständig	■	■	■
 RS Rauchdicht	●	●	●
Profilsystem	Stahl	Stahl	Stahl
Ansichtsbreite Rahmen	130 mm	130 mm	90 mm
Bautiefe	70 mm	70 mm	70 mm
Sockelhöhe	100 mm	100 mm	100 mm
Einbau mind. in F30-Wände			
Mauerwerk	≥ 175 mm	≥ 175 mm	≥ 175 mm ¹⁾
Beton	≥ 140 mm	≥ 140 mm	≥ 140 mm
Porenbeton	≥ 240 mm	≥ 240 mm	≥ 240 mm
Ständerwerk	≥ 100 mm	≥ 100 mm	≥ 100 mm
Größenbereich			
Rahmenaußenmaß (Bestellmaß) Breite	700 – 1540 mm	1400 – 2490 mm	unbegrenzt
Rahmenaußenmaß (Bestellmaß) Höhe	1725 – 2570 mm	1725 – 2570 mm	4000 mm
Lichte Durchgangsbreite ²⁾	560 – 1400 mm	1260 – 2350 mm	
Lichte Durchgangshöhe	1655 – 2500 mm	1655 – 2500 mm	

■ = Hauptfunktion – serienmäßig ● = Zusatzfunktion – bei entsprechender Ausstattung

¹⁾ Rahmenaußenmaß Höhe > 2600 mm: Mindestwanddicke ≥ 240 mm

²⁾ bei 180° geöffnetem Türflügel



1-flügelige Tür

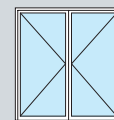

2-flügelige Tür

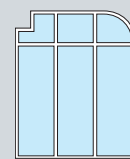

Festverglasung

→ Technische Zeichnungen und weitere Informationen finden Sie ab Seite 70.

Serienmäßige Ausstattung

Aluminium- und Stahl-Rohrrahmenobjekttüren



Schloss **1**

Serienmäßig sind alle Hörmann Feuer- und Rauchschutztüren mit einem Riegelfallenschloss ausgestattet. Optional erhalten Sie Panikschlösser, auch selbstverriegelnd.

Drückergarnitur **2**

Serienmäßig liefern wir alle Türelemente mit einer Aluminium-Rundgriff-Drückergarnitur nach DIN EN 179 mit Stahlkern inklusive Zylinderrosette. Optional erhalten Sie auch Drücker- und Wechselgarnituren sowie Antipanic-Stangengriffe in Aluminium und Edelstahl.

Abbildung: 1-flüglige T30 Aluminium-Feuerschutztür



Schließmittel **3**

Serienmäßig sind alle Feuer- und Rauchschutztüren nach DIN EN 1154 mit einem Gleitschienen-Obentürschließer auf der Bandseite ausgestattet, bei 2-flügeligen Türen mit integrierter Schließfolgeregelung. Für eine besonders harmonische Türansicht erhalten Sie auch integrierte Obentürschließer.

Glashalteleisten **4**

Glashalteleisten sind nicht nur ein Funktions-, sondern auch ein Gestaltungselement für das Gesamtbild einer Tür. Serienmäßig liefern wir die Türen mit rechteckigen Glashalteleisten.

Bänder

5 Das serienmäßige 3D-Band für alle Aluminium- und Stahl-Rohrrahmenobjekttüren ist dreidimensional verstellbar. Dieses Aluminiumband liefern wir eloxiert, pulverbeschichtet in allen Farben oder in Edelstahl-Optik.

6 Die 3-teiligen 3D-Bänder bei T90 Aluminium-Feuerschutztüren (Drehpunkt 20 oder 36 mm) sind optimal zu justieren und Ton in Ton mit der Türoberfläche lieferbar. Für eine gleiche Ansicht erhalten Sie auch T30- und RS-Türen mit diesen Bändern.

7 Das elegante, ebenfalls fein einstellbare Rollenband bietet sich als Alternative zum 3D-Band für alle Aluminium- und Stahl-Rohrrahmenobjekttüren an. Das Rollenband liefern wir aus lackiertem Stahl passend zur Türoberfläche oder in Edelstahl geschliffen.

8 Die verdeckt liegenden Bänder für Stahl-Rohrrahmenobjekttüren sind in Blendrahmen und Türflügel integriert. Durch die Kombination mit einem integrierten Schließersystem wird das umlaufende Profil durch kein aufliegendes Bauteil unterbrochen.



Farben

Für eine auf Ihr Objekt abgestimmte Türgestaltung

Standardfarben



Standardfarben

1 RAL 9016 Verkehrsweiß

Vorzugsfarben

- 2** DB 703 Anthrazit
- 3** RAL 9007 Graualuminium
- 4** RAL 9006 Weißaluminium
- 5** RAL 9005 Tiefschwarz **.NEU**
- 6** RAL 7016 Anthrazitgrau
- 7** RAL 3000 Feuerrot

6 Vorzugsfarben

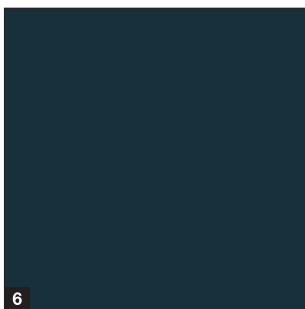
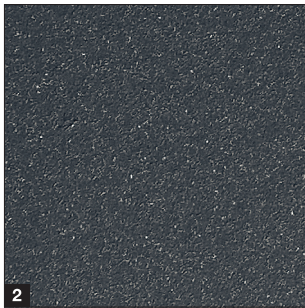

RAL nach Wahl

Optional liefern wir alle Türen auch in RAL* nach Wahl, Metallicfarben oder NCS-Farbtönen.

Bitte beachten:

Serienmäßig werden alle Farben in matt (Glanzgrad 35 ±5) ausgeliefert. Dunkle Farben sind in Ausrichtung zur Sonne zu vermeiden. Alle Farbangaben in Anlehnung an die jeweilige RAL-Farbe. Die Abbildungen der Farben und Oberflächen sind aus drucktechnischen Gründen nicht farbverbindlich. Lassen Sie sich von Ihrem Hörmann Partner beraten.

* RAL-Classic Farben, ausgenommen sind Perleffekt- und Leuchtfarben.

Sonderausstattungen

Für barrierefreies Bauen, exklusive Türansicht und mehr Komfort



Schlösser

Für Türen sind oft besondere Schlossfunktionen oder Panikschlösser mit unterschiedlichen Funktionen erforderlich:

- Umschaltfunktion B
- Durchgangsfunktion D
- Wechselfunktion E
- Blockschloss
- Motorschloss
- Panikschloss selbstverriegelnd
- Mehrfachverriegelnde Schlösser, auch mit Panikfunktion



Elektrische Ausstattungen

Im Objekt werden Türanlagen häufig mit Alarmtechnik, Fluchtwegesicherung oder Zutrittskontrollen ausgestattet.

Je nach Anforderung sind verschiedene Ausstattungen möglich:

- Riegelkontakt
- Türwächter
- Öffnungsmelder
- elektrische Türöffner
- Fluchttüröffner
- Türverriegelung
- elektronische Sperrelemente
- verdeckter Kabelübergang



Flucht- und Rettungswege

Für Fluchttüren nach DIN EN 179 und DIN EN 1125 sind besondere Beschlags- und Schlossausstattungen vorgeschrieben. Hörmann bietet Ihnen für die jeweilige Anforderung eine Vielzahl von Ausstattungsvarianten.

Notausgangsverschlüsse nach DIN EN 179

- Beschläge als Antipanikgarnituren mit Ovalrosette
- Panikschloss selbstverriegelnd oder motorisiert
- bis RC 2 (2-flügelige Tür) oder RC 3 (1-flügelige Tür)

Panikverschlüsse nach DIN EN 1125

- Beschläge mit Stangengriff oder Druckstange geprüft nach DIN EN 1125
- Antipanikverschluss DIN EN 1125 mit unterschiedlichen Funktionen
- Panikschloss selbstverriegelnd oder motorisiert
- bis RC 2 (2-flügelige Tür) oder RC 3 (1-flügelige Tür)

Türantrieb HDO 200 / 300

Preiswerte Komplettlösungen für jeden Anwendungsbereich



T30 Feuerhemmend



T60 Hochfeuerhemmend



T90 Feuerbeständig



RS Rauchdicht
DIN 18095



Fluchttür



Barrierefrei



Personenschutz
nach EN 16005

Vorteile und Funktionen:

- **25 % günstiger als vergleichbare Antriebe**
- mit integrierter Rauchschaltzentrale und Absicherungssensor
- leiser Betrieb, daher vielfältig einsetzbar, z. B. in Büros oder Krankenhäusern
- alle Türparameter, wie Öffnungs- und Schließgeschwindigkeit, Endanschlag und Aufhaltezeit, optimal anpassbar
- Geschwindigkeitsregelung gewährleistet konstante Öffnungs- und Schließgeschwindigkeiten
- Betriebsarten: »Automatik«, »Daueroffen«, »Nacht«, »Ladenschluss«
- standardmäßige Push and Go Funktion, auf Wunsch ein- und ausschaltbar
- integrierter Programmschalter für »Aus«, »Automatik« und »Daueroffen«
- Bedienung über Taster, Radar- / Bewegungsmelder etc. optional mit BiSecur Funktechnik zur Bedienung über alle Hörmann Handsender, Funk-Bedienelemente, Funktastertaster oder BiSecur App
- optionale CAN-Schnittstelle zur Realisierung anspruchsvoller Anforderungen, z. B. Schleusenfunktion
- kombinierbar mit Rettungswegsystemen, Zutrittskontrollsystemen, Gebäudeleittechnik- Managementsystemen und RWA-Zugluft-Lösungen



Tür und Antrieb aus einer Hand

Tür und Antrieb erhalten Sie als ideal aufeinander abgestimmtes Komplettsystem, inklusive des erforderlichen Befestigungsmaterials, aus einer Hand. So kann die Türanlage wesentlich einfacher und schneller montiert und in Betrieb genommen werden.

	HDO 200	HDO 300
Breite	650 mm	720 mm
Höhe	70 mm	70 mm
Tiefe	121 mm	130 mm
Gewicht	9 kg	11 kg
Türbreite	bis 1400 mm	bis 1600 mm
Türgewicht	bis 200 kg	300 kg*
Oberfläche	Silber (EV1)	Silber (EV1)
RAL nach Wahl	optional	optional

* bis Flügelbreite 1400 mm

Die einfache Lösung
für barrierefreie Durchgänge

Antriebspaket Economy

1 Antrieb HDO 200 / 300 in Silber (EV 1)

2 Gleitschiene ziehend auf Öffnungsseite oder Gestänge drückend auf Schließseite

3 Flatscan in Silber zur Absicherung der Tür und Nebenkante (2 Stück bei 1-flg. Türen, 4 Stück bei 2-flg. Türen)

4 Auslösetaster HAT 02 (1 Stück)

5 Flächentaster in Weiß (2 Stück)

Die komfortable Lösung
für Hygienebereiche

Antriebspaket Protect

1 Antrieb HDO 200 / 300 in Silber (EV 1)

2 Gleitschiene ziehend auf Öffnungsseite oder Gestänge drückend auf Schließseite

3 Flatscan in Silber zur Absicherung der Tür und Nebenkante (2 Stück bei 1-flg. Türen, 4 Stück bei 2-flg. Türen)

4 Auslösetaster HAT 02 (1 Stück)

6 Funkradartaster FSR 1 BiSecur (2 Stück) und Empfänger HET/S24 BiSecur (1 Stück)

Die individuelle Lösung
für besonders hochwertige
Ansprüche im Objektbau

Antrieb HDO individuell

- Antrieb HDO 200 / 300 in RAL nach Wahl
- umfangreiches Bedienzubehör in unterschiedlichen Ausführungen

Bedienelemente



4

Auslösetaster HAT 02
Zum Schließen der Tür im Brandfall, Unterputzausführung und Aufputzausführung (Abbildung)



5

Taster .NEU ab Juni 2022
Zum Öffnen der Tür, Unterputzausführung (Abbildung) und Aufputzausführung



6

Funkradartaster FSR 1 BiSecur
Zum berührungslosen Öffnen der Tür inkl. Funkempfänger HET/S24 BiSecur



Obentürschließer

Die passende Lösung für jede Anforderung

Mit Freilauffunktion, Rauchschaltzentrale oder elektromechanischer Feststellung – Hörmann bietet für jede Türsituation die passenden Obentürschließer mit entsprechender Ausstattung. Dabei überzeugen die Produkte nicht nur in puncto Qualität und Komfort, sondern auch im Design, z. B. durch die bündige Ansicht von Gleitschiene und Schließkörper bei vielen Ausführungen.

Der Obentürschließer H-TS 93 überzeugt mit einem bündigen Abschluss von Schiene und Schließkörper.



Obentürschließer HDC 35



Obentürschließer TS 5000

Obentürschließer	HDC 35	H-TS 93	TS 5000	EC-Line	ISM	EC-Line ISM
Gleitschientürschließer	●	●	●	●	●	●
Integrierter Türschließer						
Bündig abschließende Gleitschiene mit Schließkörper	●	●	●	●		
Integrierte Öffnungsdämpfung	●	●	●	●	●	●
Freilauffunktion			○			
Dämpfung / Öffnungsbegrenzung	○	○	○	○	○	○
Mechanische Feststelleinheit (für Brandschutz nicht zulässig)	○	○	○	○	○	○
hoher Begehkomfort (Barrierefrei nach DIN 18040 / DIN SPEC 1104)	EN4 bis 1100	EN5 bis 1250	EN4 bis 1100	EN5 bis 1250	EN4 bis 1100	EN5 bis 1250
integrierte Schließfolge- regelung für 2-flügelige Türen					●	●
elektrische Feststellung			○	○	○	○
Integrierte Rauchschaltzentrale			○	○	○	○

● = serienmäßig ○ = optional



Obentürschließer TS 61



Integrierter Obentürschließer ITS 96



Obentürschließer TS 62



Obentürschließer H-TS 93

TS 93	GSR	TS 98 XEA	GSR	TS 99 FL	ITS 96	GSR	TS 61	SR	TS 62	SR
●	●	●	●	●			●	●	●	●
					●	●				
	●	●	●				●		●	
●	●	●	●				●	●	●	●
				●	○					
○	○	○	○	○	●	●	○	○	○	○
○	○	○	○		○	○	○	○	○	○
EN5 bis 1250	EN5 bis 1250	EN5 bis 1250	EN5 bis 1250	EN5 bis 1250	EN5 bis 1250	EN5 bis 1250	EN4 bis 1100	EN4 bis 1100	EN5 bis 1250	EN5 bis 1250
	●		●			●		●		●
○	○	○	○	○	○	○	○	○	○	○
○	○	○	○	○			○	○	○	○

Drückergarnituren und Stangengriffe

Nach Ihren individuellen Wünschen

Serienmäßig erhalten Sie alle Türelemente mit einer Aluminium-Rundgriff-Drückergarnitur nach DIN EN 179 mit Stahlkern inklusive Zylinderrosette.



Weitere Informationen und Ausführungen finden Sie in den Broschüren „Türbeschläge“ und „FSB Design“.



Design-FS Drückergarnitur D-810 / D-830
Ausführung in Design D-810, D-830 mit Panik DIN EN179 und weiteren Designtypen



FS Drückergarnitur D-116
geeignet nach DIN EN 179



FS Drückergarnitur D-115 / FSB 1070
geeignet nach DIN EN 179



FS Drückergarnitur D-315 / FSB 1076



FS Drückergarnitur D-335 / FSB 1016
geeignet nach DIN EN 179



FS Drückergarnitur D-410
geeignet nach DIN EN 179



FS Drückergarnitur D-415 / FSB 1053
geeignet nach DIN EN 179



Knopf K-117



Knopf K-160



**Edelstahl-Stangengriff
G 810,
bis RAM 2600 mm
mit gerader Konsole**



**Edelstahl-Stangengriff
G 75-2,
bis RAM 3000 mm
mit 2 schrägen Konsolen
(ab 2601 mm Höhe
mit 3 Konsolen)**



**Edelstahl-Stangengriff
G 38-2
mit 2 schrägen Konsolen,
Grifflänge 600 mm**



**Edelstahl-Stangengriff
G 14-2
mit 2 schrägen Konsolen,
Grifflänge 210 mm**

Panikverschlüsse, Türstopper

Für eine komplette Türausstattung

Panikverschlüsse



Hörmann Stangengriff (Pushbar)

- besonders weit gekröpfte Hebelarme
- sehr stabiles Griffrohr
- Oberflächen: Edelstahl, Silber Aluminium F1 beschichtet
- geprüft nach DIN EN 1125



Hörmann Druckstange (Pushbar)

- schlanke Ausführung, daher Realisierung von größeren lichten Durchgängen möglich
- Oberflächen: Edelstahl, Aluminium F1 beschichtet
- geprüft nach EN 1125

Türstopper



Boden-Türstopper BS 45
Edelstahl



Boden-Türstopper BS 65
Edelstahl



Wand-Türstopper WS 96
Edelstahl



Wand-Türstopper WS 82
Edelstahl

Feststellanlagezentrale

in Kombination mit Haftmagneten



Feststellanlagezentrale FSA-Basis 1

Die Zentrale kombiniert die Stromversorgung, Warnsignale, Brandmelderauswertung, Handauslösetaster und Rückstelleinrichtung in einem kompakten Gehäuse. Zusätzlich werden Status und Alarmzustände über LED-Lampen signalisiert. Weiterhin können Brandmelder, Haftmagneten sowie Brandmeldeanlagen einfach angebunden werden.



Optischer Brandmelder H-RM-4070 2

Der optische Rauchmelder arbeitet nach dem bekannten Streulichtprinzip und erkennt so die Rauchentwicklung von vielen unterschiedlichen Bränden. Die Sensorkammer enthält einen optischen Sensor, der in der Lage ist, sowohl zurückgeworfenes als auch normal eintretendes Streulicht zu messen. Durch Algorithmen ist die Alarmauslösung des Melders sehr zuverlässig. Auf Wunsch ist der Brandmelder auch in schwarz lieferbar.



Thermomelder H-TM-4070 3

Der Wärmemelder hat ein offenes Gehäuse, das es der Umgebungsluft erlaubt, ungehindert um den Temperatursensor zu zirkulieren. Dabei wird die Lufttemperatur alle 2 Sekunden gemessen. Ein Mikroprozessor speichert die Temperaturmessdaten und vergleicht diese mit den voreingestellten Grenzwerten, um festzustellen, ob ein fest eingestellter Maximalwert – die Alarmschwelle – erreicht wurde.

Montagemöglichkeiten

Maßgeschneidert für Ihre Anforderungen

Wandanschlüsse	Aluminium-Rohrrahmen-objektüren				Stahl-Rohrrahmenobjektüren S-Line / N-Line		T90 / F90 Stahl- Rohrrahmenobjektüren N-Line	
	T30	T60	T90	RS	T30	RS	T90	RS
Mauerwerk								
1	•	•	•	•	•	•	•	•
2	•			•	•	•	•	•
3	•	•	•	•	•	•	•	•
Leichtbauwand								
4	•	•	•	•	•	•	•	•
5	•	•	•	•				
6	•	•	•	•	•	•	•	•
7	•			•	•	•	•	•
8	•	•	•	•	•	•	•	•

● = Standard

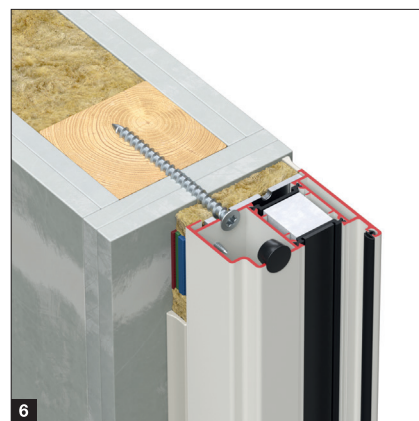
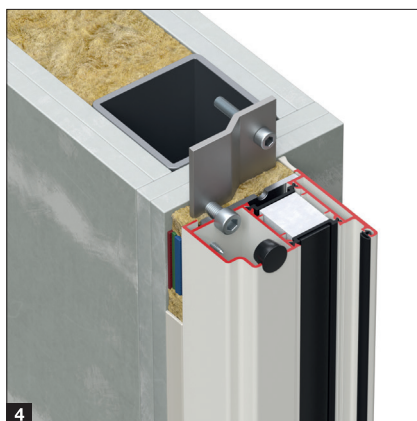
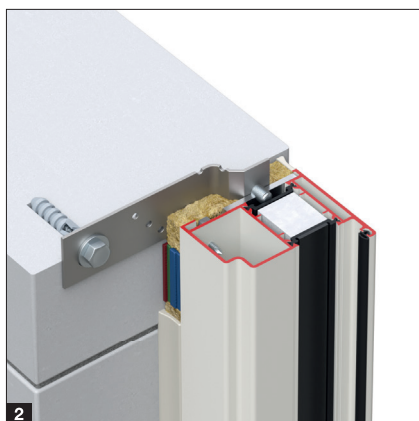
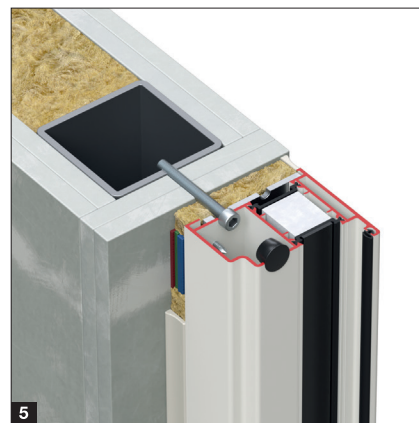
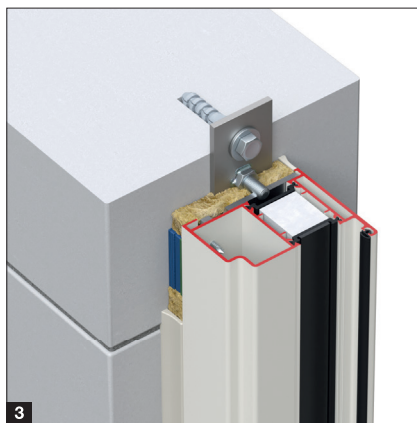
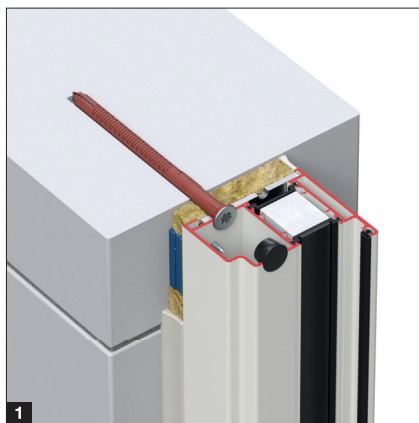

Mischanschlüsse

Abhängig von der späteren Nutzung können in Objektbauten verschiedene Wandarten wie Mauerwerk **A**, Beton **B** oder Ständerwerk **C** zum Einsatz kommen.

Alle Hörmann Stahl- und Aluminium-Rohrrahmentüren können flexibel, auch an unterschiedlichen Wandarten links, rechts und oberhalb der Tür montiert werden. Z. B. in einer Betonwand **B** mit einem Sturz aus Ständerwerk **C**.

Beim fachgerechten Einbau müssen die Anforderungen an den Brandschutz im Hinblick auf die zugelassenen Wandanschlüsse erfüllt werden.

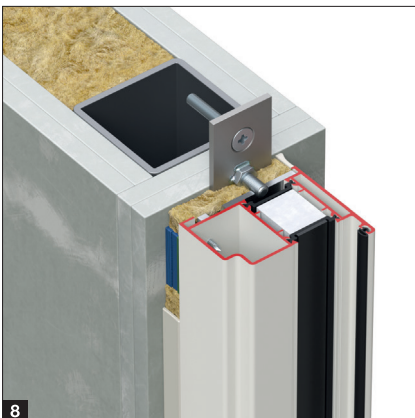
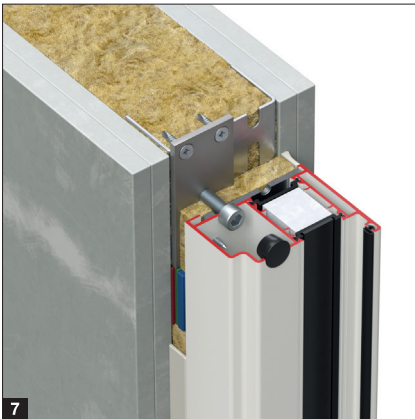

Aluminium-Rohrrahmentüren

1- und 2-flüglige Türen mit Blendrahmen

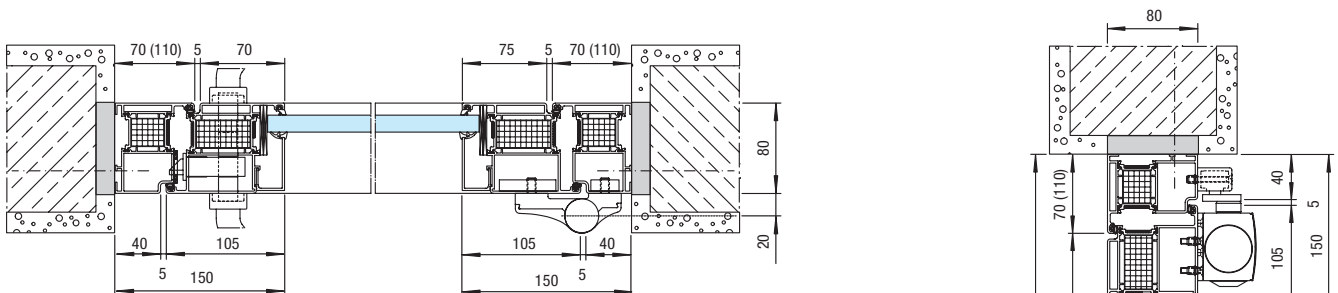
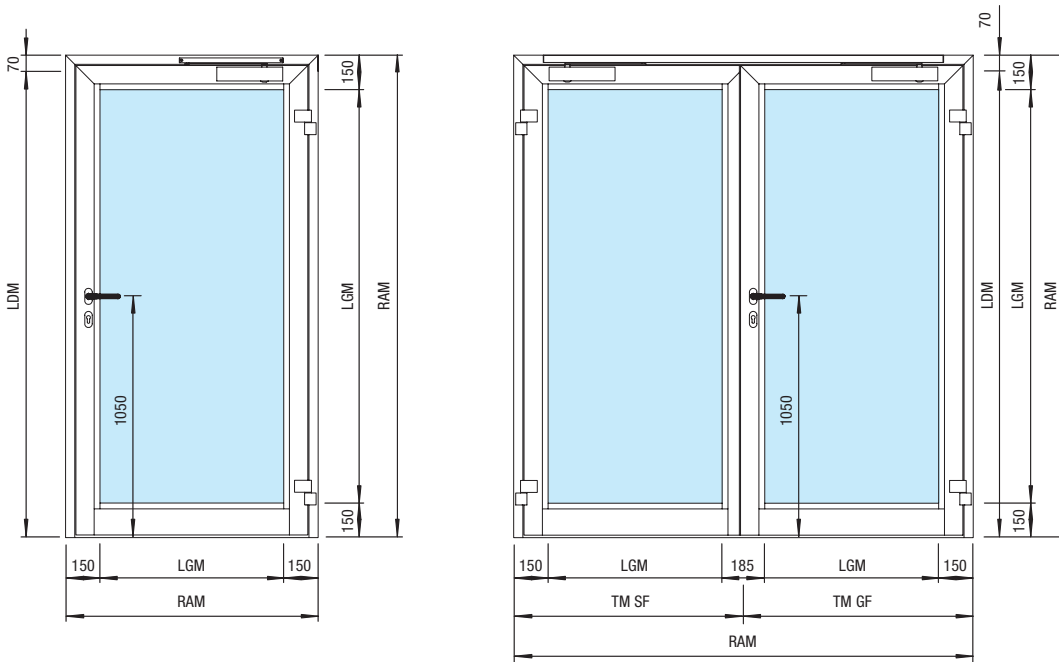

1-flüglige T30 Feuerschutztür mit Blendrahmen für Mauerwerk

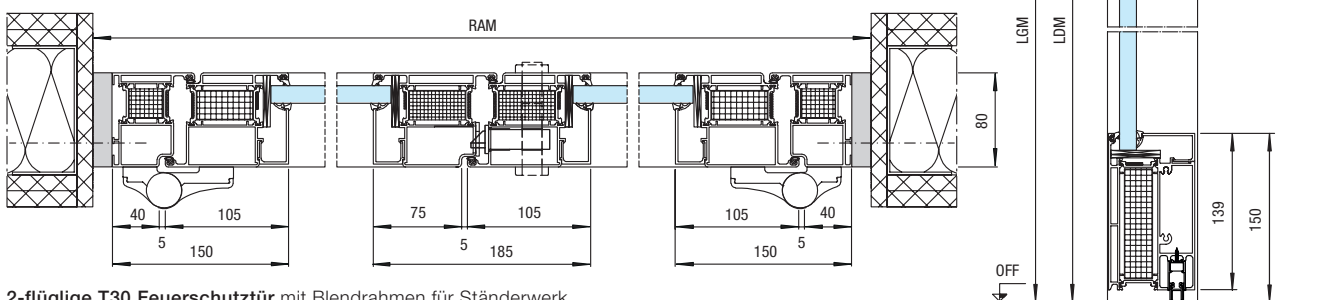

2-flüglige T30 Feuerschutztür mit Blendrahmen für Ständerwerk

1- / 2-flüglige T30 Feuerschutztür mit Blendrahmen für Mauerwerk

- LDM Lichtes Durchgangsmaß
- TM Teilungsmaß
- GF Gangflügel
- SF Standflügel
- LGM Lichtes Glasmaß

Alle Maße in mm

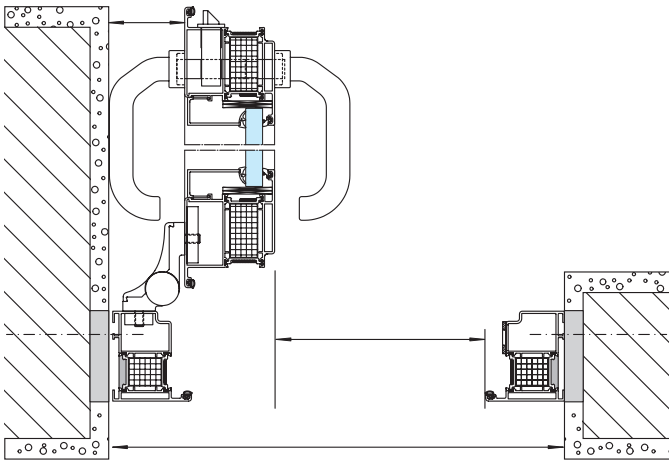

1-flügelige T30 Aluminium-Feuerschutztür mit 3D-Band mit Drehpunkt 20 mm

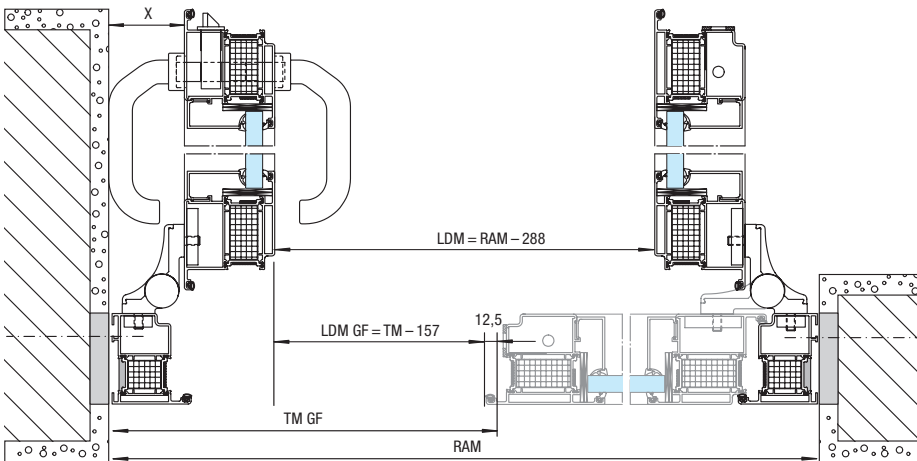

2-flügelige T30 Aluminium-Feuerschutztür mit 3D-Band mit Drehpunkt 20 mm

RAM Rahmenaußenmaß
LDM Lichtes Durchgangsmaß
TM Teilungsmaß
GF Gangflügel

Lichte Durchgänge bei Bandsystemen für Aluminiumtüren	1-flügelige Tür		2-flügelige Tür, gesamt		2-flügelige Tür, Gangflügel		Abstand Flügel / Wand (X)
Elementtyp	A/RS 150 ES 50	HE 311 HE 611 HE 911 A/RS 100 OT 80	A/RS 250 ES 50	HE 321 HE 621 HE 921 A/RS 200 OT 80	A/RS 250 ES 50	HE 321 HE 621 HE 921 A/RS 200 OT 80	
Bautiefe	50	80	50	80	50	80	
3D-Band, Drehpunkt 20 mm	RAM - 184	RAM - 214	RAM - 228	RAM - 288	TM - 127	TM - 157	64
3D-Band, Drehpunkt 36 mm	RAM - 200	RAM - 230	RAM - 260	RAM - 320	TM - 143	TM - 173	80
Rollenband Drehpunkt 17 mm	RAM - 180	RAM - 210	RAM - 220	RAM - 280	TM - 118	TM - 153	61

Hinweis: Bei 90°-Flügelöffnung und durchlaufender Wand wird ein 3D-Band mit einem Drehpunkt von 36 mm empfohlen.

Alle Maße in mm für Koppelanlagen bei 90° geöffnetem Türflügel ohne Berücksichtigung von Türbeschlägen

Aluminium-Rohrrahmentüren

1- und 2-flügelige Türen mit Stahlzargen

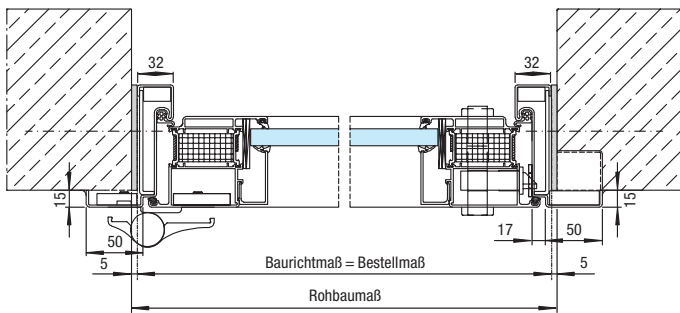
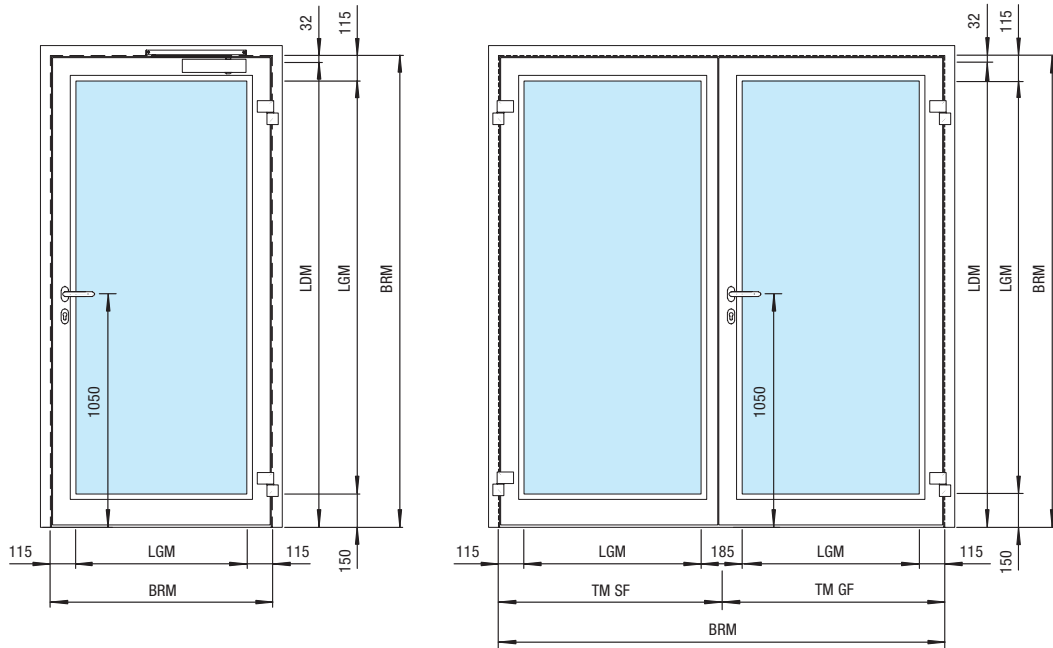

1-flügelige T30 Aluminium-Feuerschutztür mit Stahlzarge für Mauerwerk

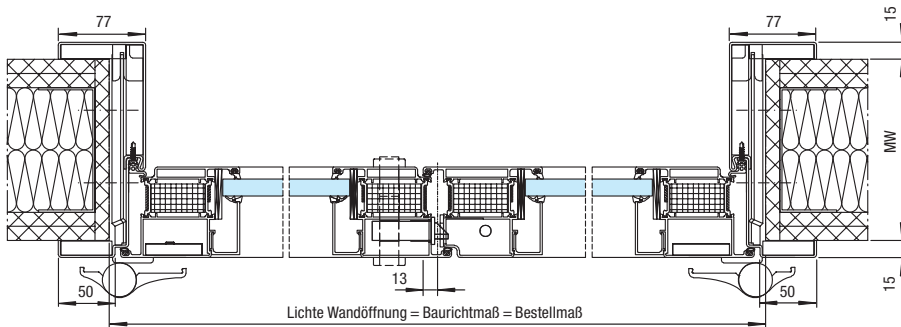

2-flügelige T30 Aluminium-Feuerschutztür mit Stahlzarge für Ständerwerk

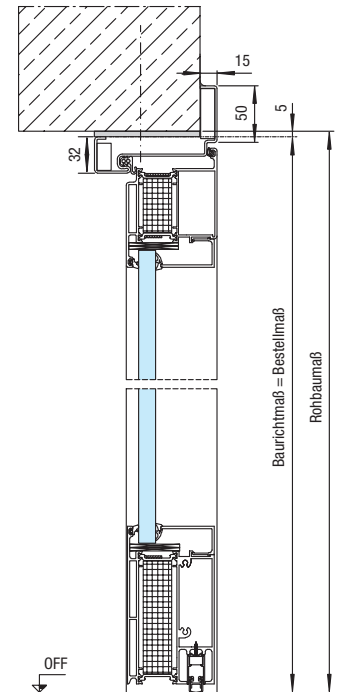

1- / 2-flügelige T30 Aluminium-Feuerschutztür mit Stahlzarge für Mauerwerk

Größenbereich	1-flügelige Tür	2-flügelige Tür
Baurichtmaß (Bestellmaß) Breite	535 – 1430 mm	1285 – 2930 mm
Baurichtmaß (Bestellmaß) Höhe	1705 – 2965 mm	1673 – 2933 mm
Lichtes Durchgangsmaß bei 90°-Öffnung Breite	394 – 1289 mm	1067 – 2712 mm
Lichtes Durchgangsmaß bei 90°-Öffnung Höhe	1673 – 2933 mm	1673 – 2933 mm

- BRM Baurichtmaß
- LDM Lichtes Durchgangsmaß
- TM Teilungsmaß
- MW Maulweite
- GF Gangflügel
- SF Standflügel
- LGM Lichtes Glasmaß

Alle Maße in mm

Aluminium-Rohrrahmentüren

1- und 2-flügelige Türen mit spiegelloser Zarge

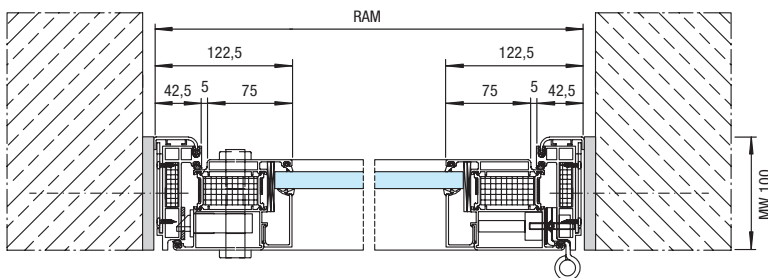
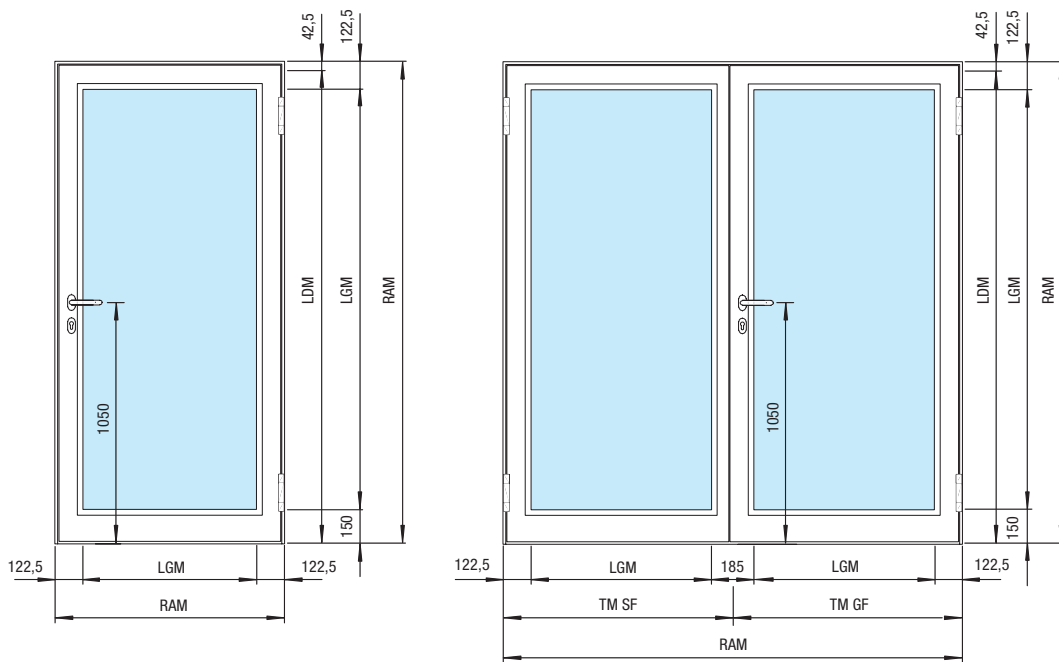

1-flügelige T30 Aluminium-Feuerschutztür mit spiegelloser Zarge für Mauerwerk

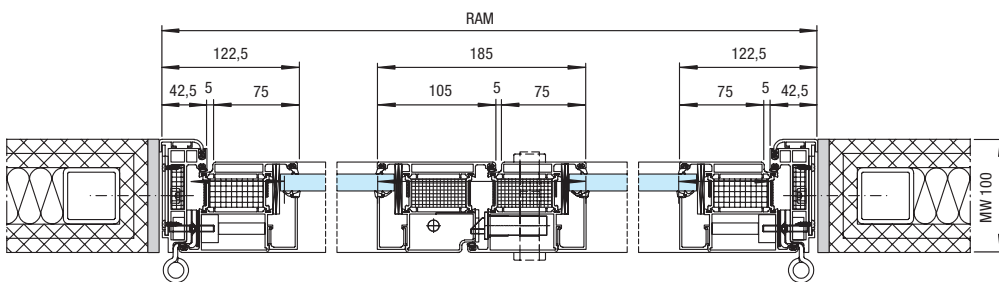

2-flügelige T30 Aluminium-Feuerschutztür mit spiegelloser Zarge für Ständerwerk

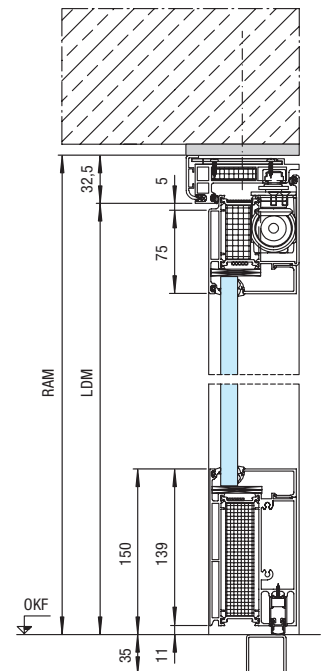

1-/2-flügelige T30 Aluminium-Feuerschutztür mit spiegelloser Zarge für Mauerwerk

Größenbereich	1-flügelige Tür	2-flügelige Tür
Rahmenaußenmaß (Bestellmaß) Breite	788 – 1415 mm	1538 – 2810 mm
Rahmenaußenmaß (Bestellmaß) Höhe	1710 – 2500 mm	1710 – 2500 mm
Lichtes Durchgangsmaß bei 90°-Öffnung Breite	634 – 1261 mm	1316 – 2588 mm
Lichtes Durchgangsmaß bei 90°-Öffnung Höhe	1667 – 2457 mm	1667 – 2457 mm

RAM	Rahmenaußenmaß
LDM	Lichtes Durchgangsmaß
TM	Teilungsmaß
MW	Maulweite
GF	Gangflügel
SF	Standflügel
LGM	Lichtes Glasmaß

Maße in mm

Aluminium-Festverglasungen

Konstruktionsvarianten

Koppelkonstruktion

Vorteile

- Einzelne Elemente (Türen, Seitenteile, Oberlichter) lassen sich einfach und handlich transportieren
- Einsatz bei engen Platzverhältnissen

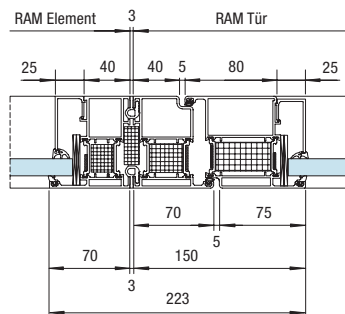
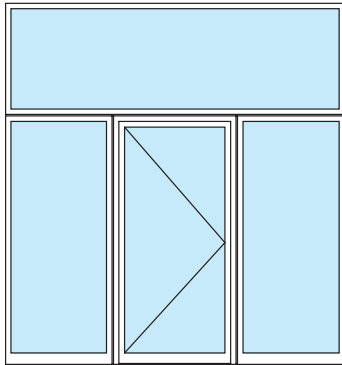

Pfosten-/Kämpferkonstruktion

Vorteile

- Ein Gesamtelement zur schnellen und einfachen Montage vor Ort
- Zuschnitt auf Gehrung
- Hohe Transparenz durch schmale Profilsichten

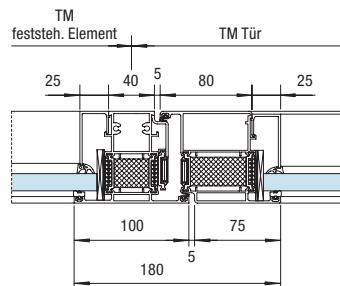
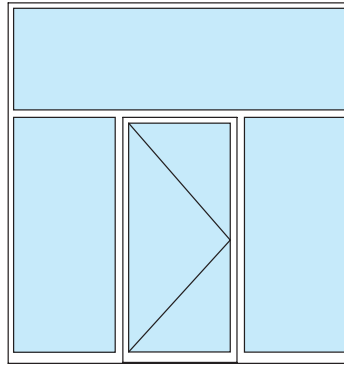

Stecksystem

Vorteile

- Einzelelemente zum handlichen Transport durch stumpfen Zuschnitt der Profile
- Hohe Transparenz durch schmale Profilsichten

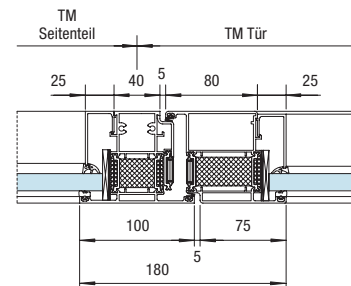
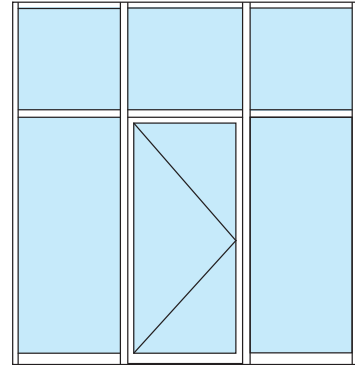

Eckpfostenkonstruktion 90°

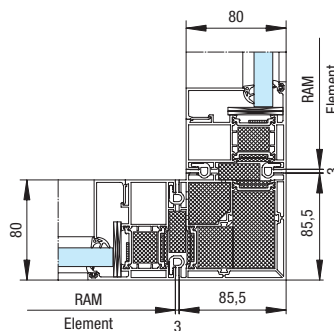

Individuelle Eckausführungen sind auf Anfrage möglich.

RAM Rahmenaußenmaß
TM Teilungsmaß

Alle Maße in mm

Aluminium-Systemverglasung

Ansichtsgleich zu Aluminium-Rohrrahmentüren

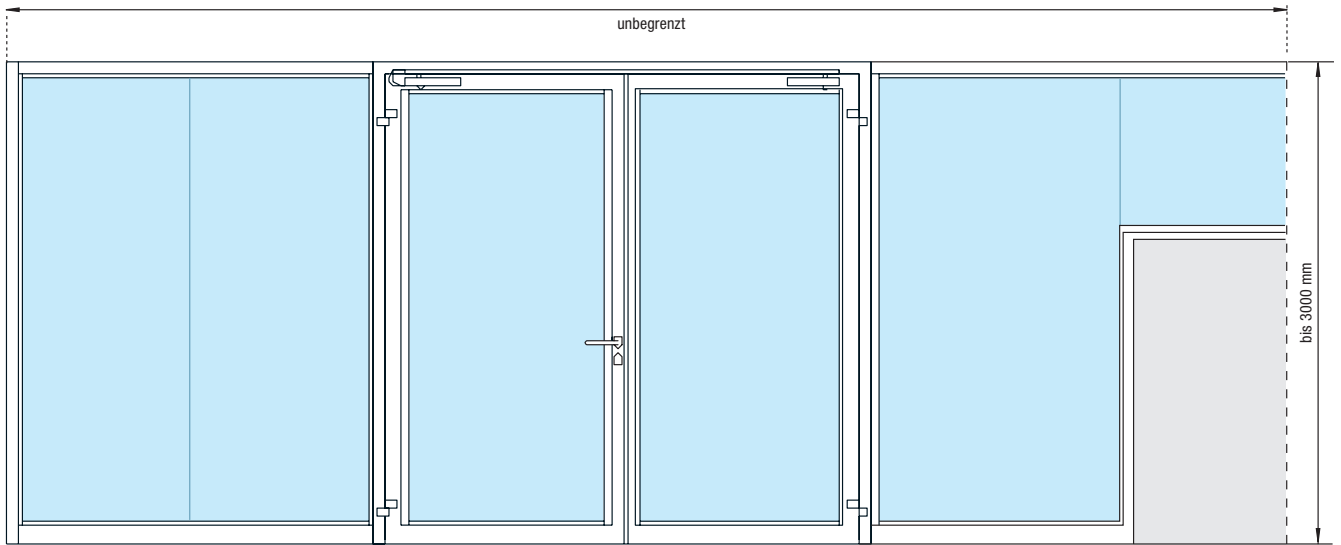

HE 331 S

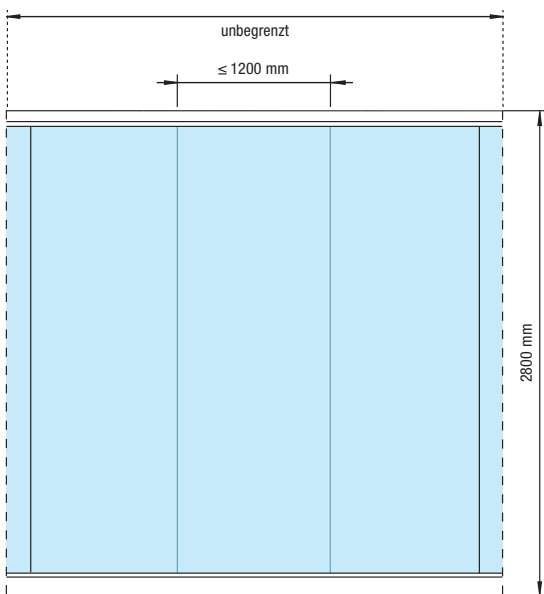

HE 931 S

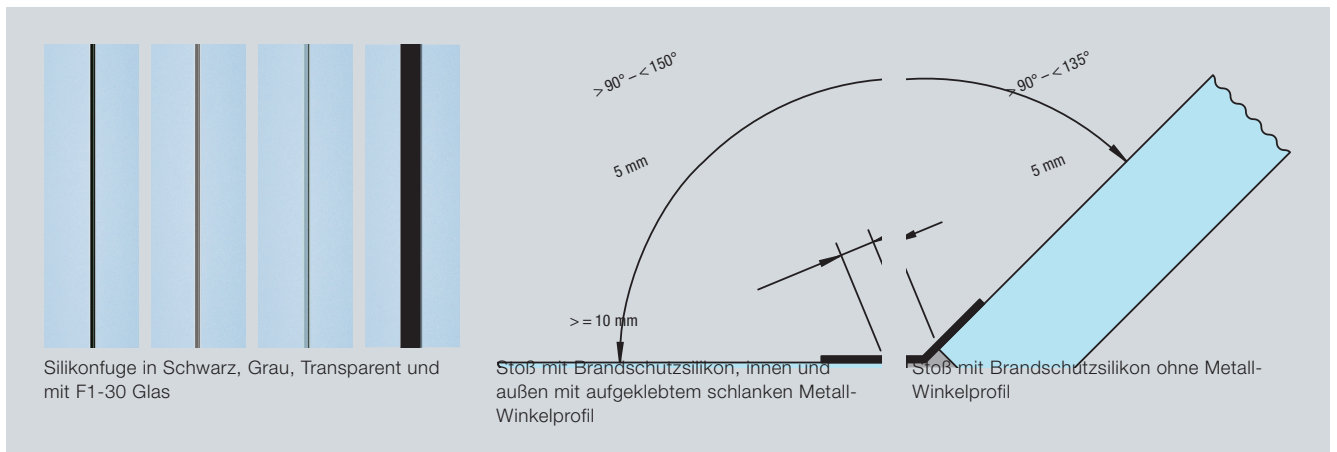

Maße in mm

T30 Automatik-Schiebetüren

1- und 2-flüglige Türen

Montage vor der Wand

1-flüglige Tür (ASW-1)

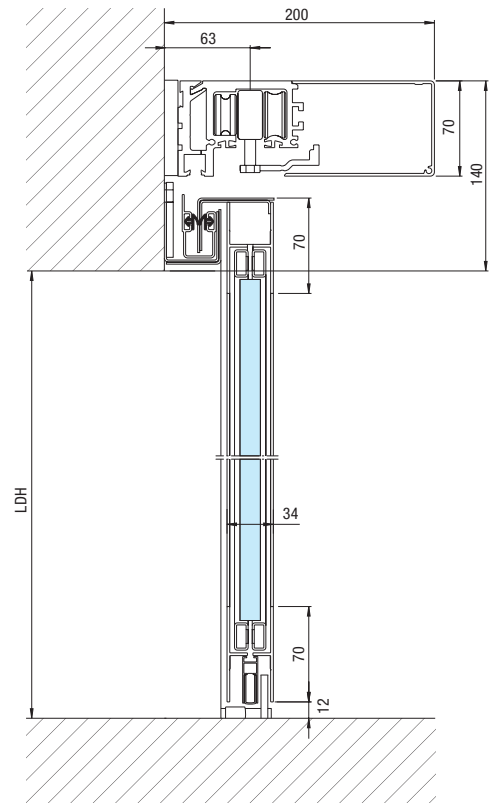
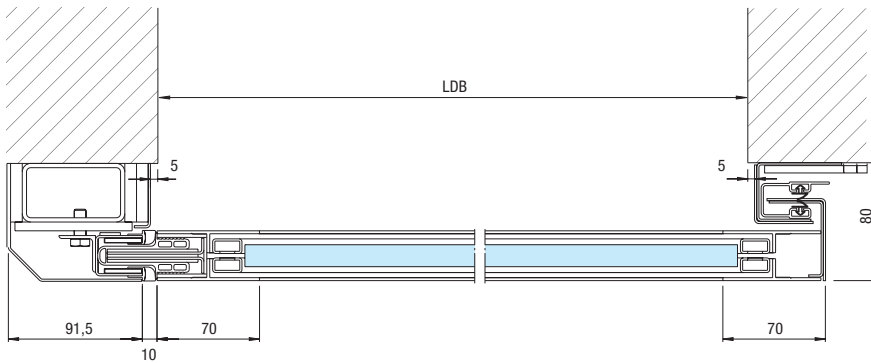

2-flüglige Tür (ASW-2)

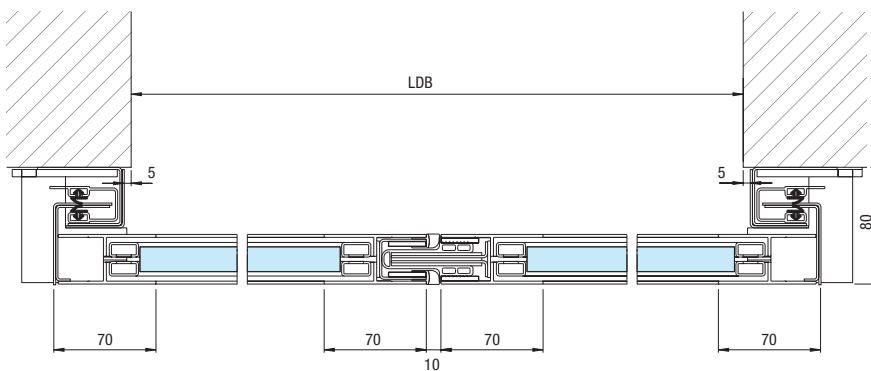

Montage in der Öffnung

1-flüglige Tür (ASV-1)

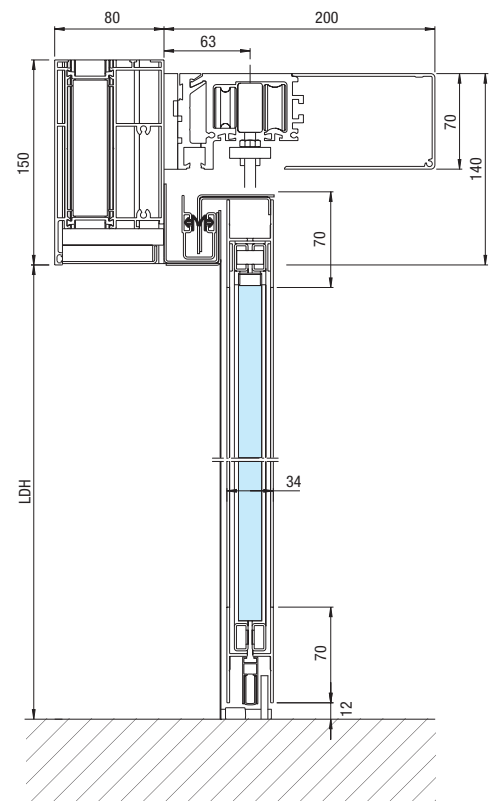
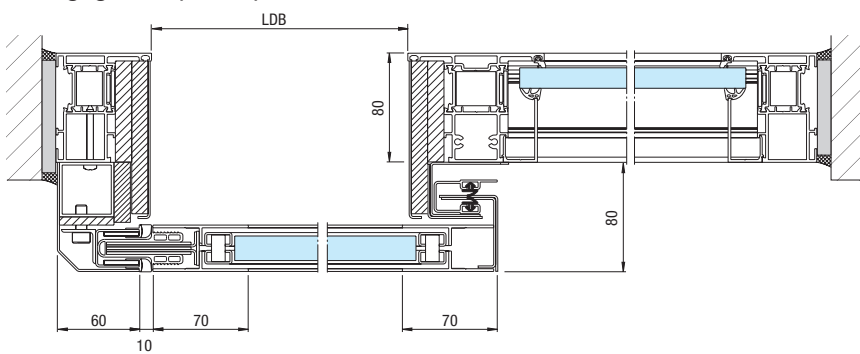

2-flüglige Tür (ASV-2)

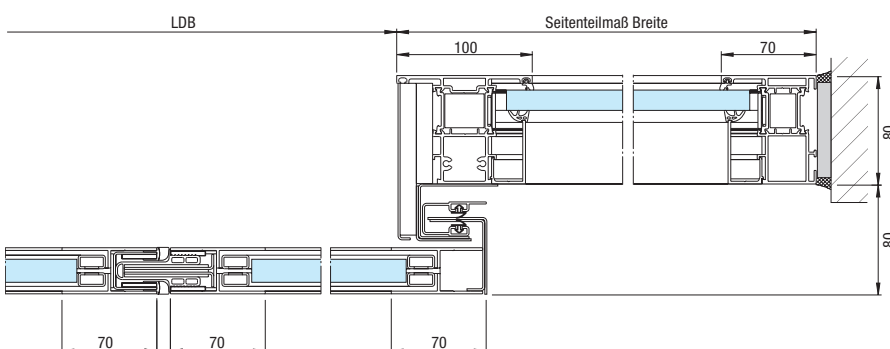

Alle Maße in mm

Größenbereiche

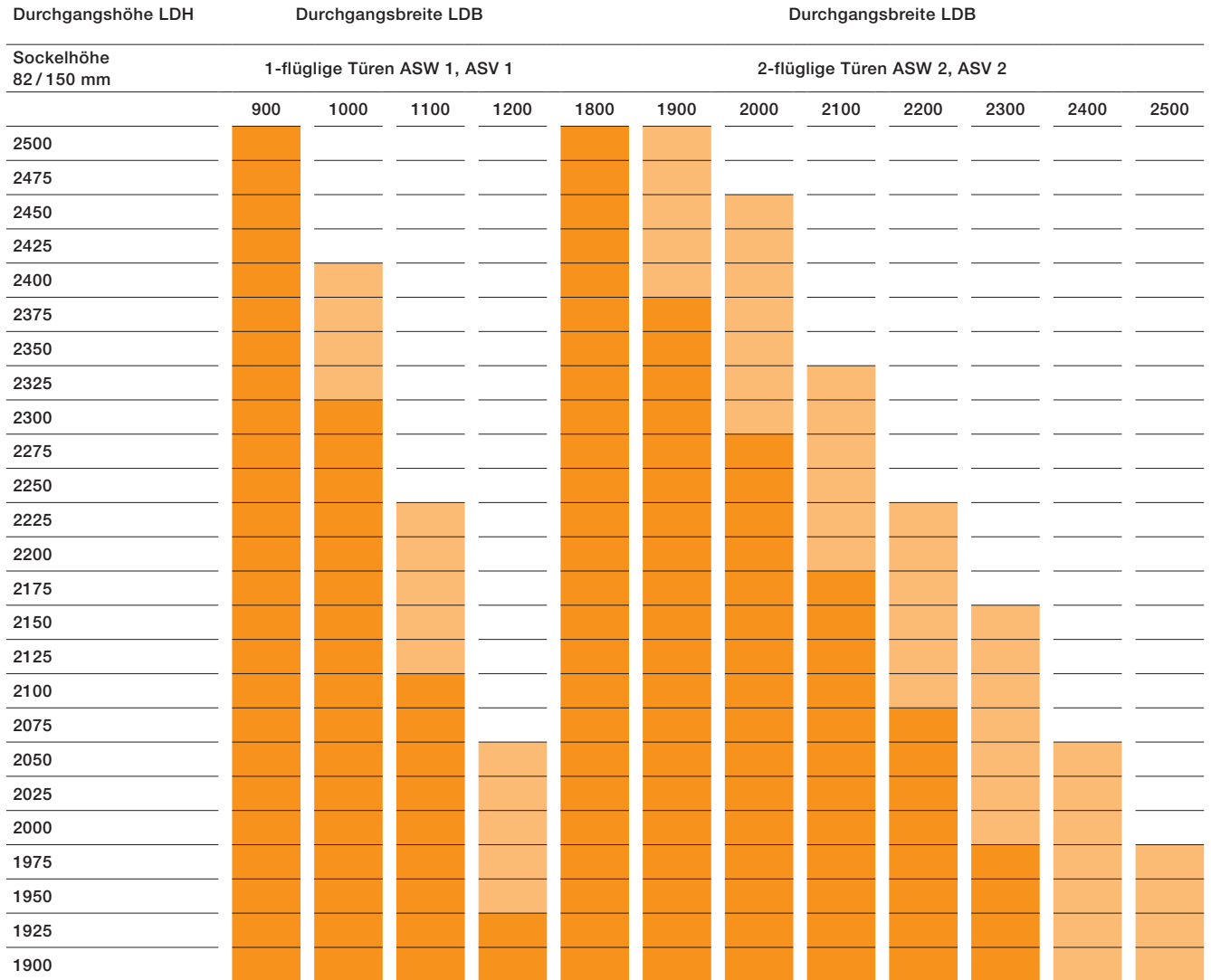

Glasarten:

- Promaglas 30 Typ 1
- Pyrostop 30 – 20
(mit UV-Schutz)

Stahl-Rohrrahmentüren, S-Line und N-Line

1- und 2-flügelige Türen mit Blendrahmen

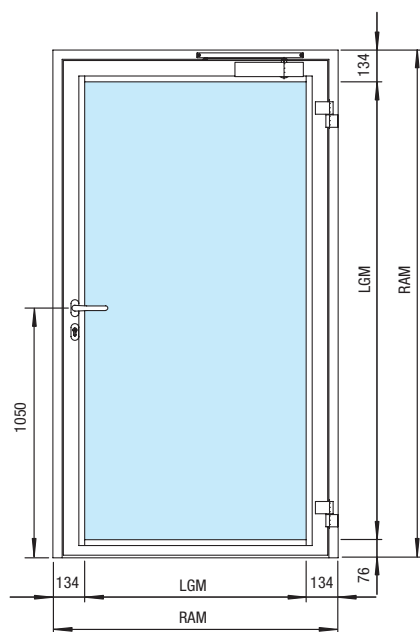

1-flügelige T30 Stahl-Feuerschutztür S-Line

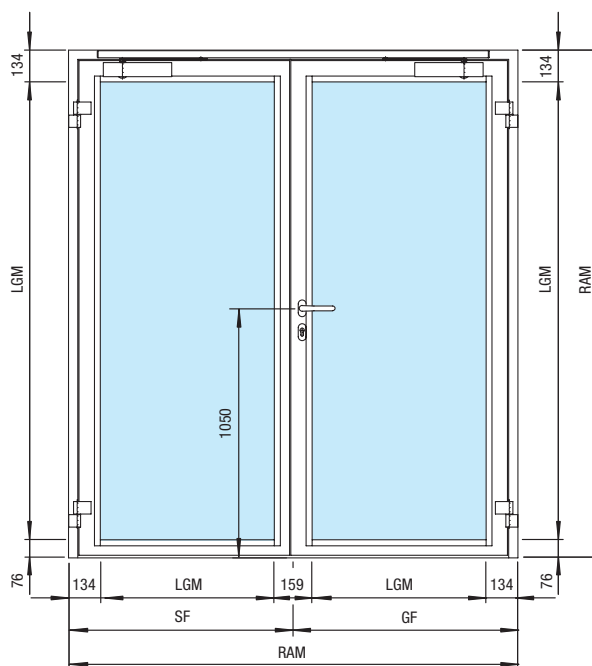

2-flügelige T30 Stahl-Feuerschutztür S-Line

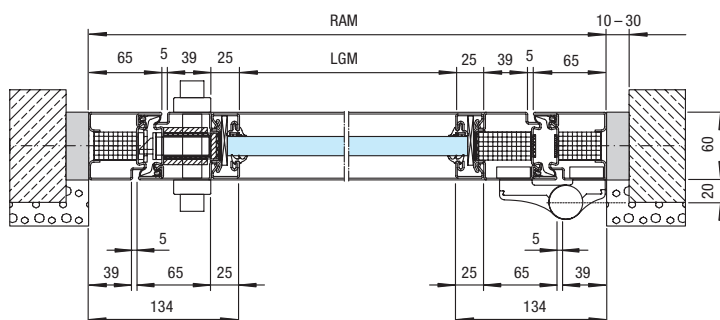

1-flügelige T30 Stahl-Feuerschutztür S-Line mit Blendrahmen für Mauerwerk

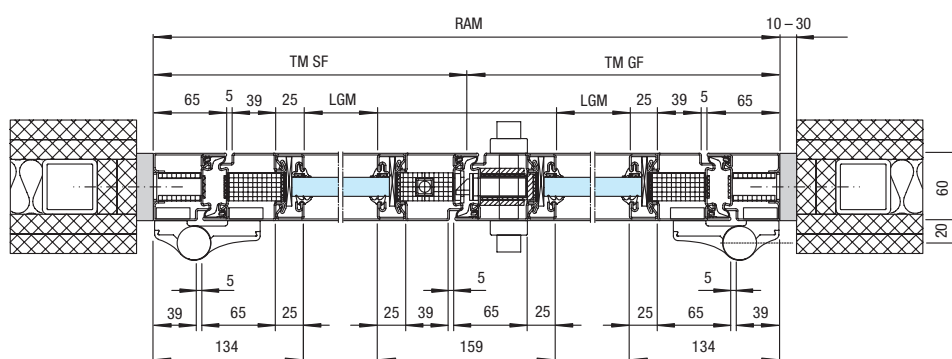

2-flügelige T30 Stahl-Feuerschutztür S-Line mit Blendrahmen für Ständerwerk

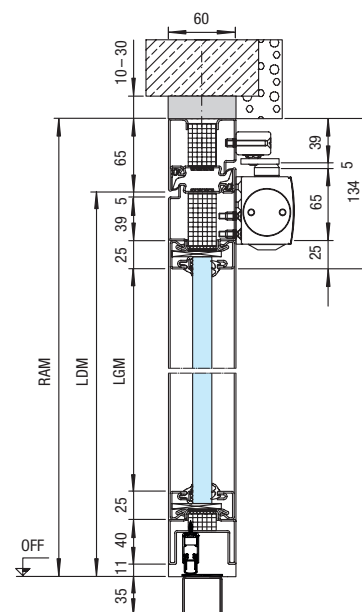

1- / 2-flügelige T30 Stahl-Feuerschutztür S-Line mit Blendrahmen für Mauerwerk

- BRM Baurichtmaß
- LDM Lichtes Durchgangsmaß
- TM Teilungsmaß
- MW Maulweite
- GF Gangflügel
- SF Standflügel
- LGM Lichtes Glasmaß

Angegebene Maße für S-Line

Maße in mm

Stahl-Rohrrahmentüren, S-Line und N-Line

Lichte Durchgänge

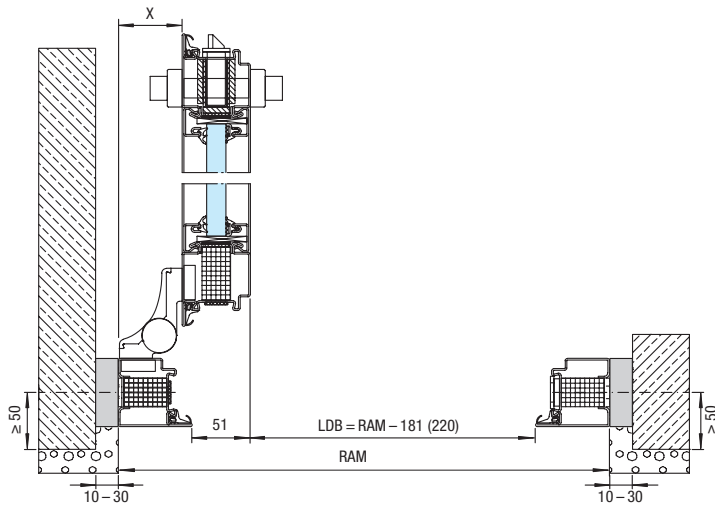

1-flügelige T30 Stahl-Feuerschutztür S-Line mit 3D-Band, Drehpunkt 20 mm

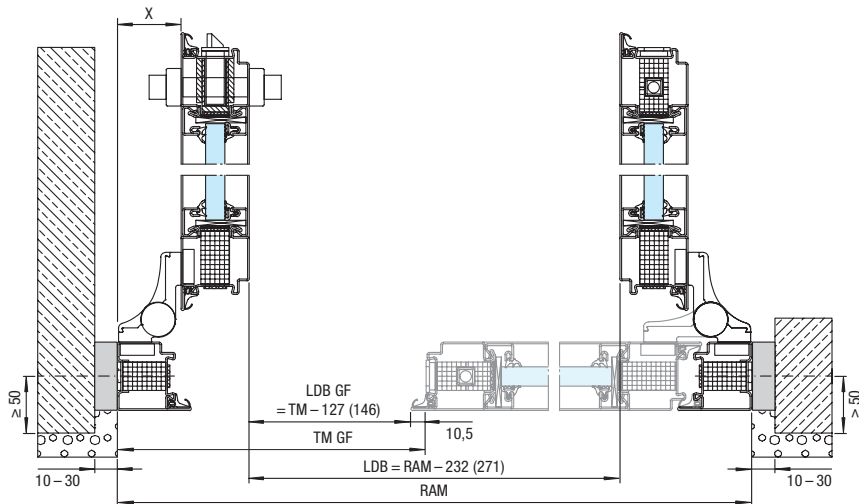

2-flügelige T30 Stahl-Feuerschutztür S-Line mit 3D-Band, Drehpunkt 20 mm

RAM Rahmenaußenmaß
 LDM Lichtes Durchgangsmaß
 LDB Lichtes Durchgangsbreite
 TM Teilungsmaß
 GF Gangflügel

Angegebene Maße für S-Line
 (Maße in Klammern für N-Line)

Lichte Durchgänge bei Bandsystemen für S-Line	1-flügelige Tür	2-flügelige Tür, gesamt	2-flügelige Tür, Gangflügel	Abstand Flügel / RAM (x)
3D-Band, Drehpunkt 20 mm	RAM - 181	RAM - 232	TM - 127	56
3D-Band, Drehpunkt 36 mm	RAM - 197	RAM - 258	TM - 143	72
Rollenband, Drehpunkt 12 mm	RAM - 179	RAM - 227	TM - 125	53
Verdeckt liegendes Band, Drehpunkt 9,5 mm	RAM - 140	RAM - 150	TM - 86	15
Lichte Durchgänge bei Bandsystemen für N-Line	1-flügelige Tür	2-flügelige Tür, gesamt	2-flügelige Tür, Gangflügel	Abstand Flügel / RAM (x)
3D-Band, Drehpunkt 20 mm	RAM - 220	RAM - 271	TM - 146	75
3D-Band, Drehpunkt 36 mm	RAM - 236	RAM - 303	TM - 162	91
Rollenband, Drehpunkt 12 mm	RAM - 215	RAM - 262	TM - 142	70
Verdeckt liegendes Band, Drehpunkt 9,5 mm	RAM - 179	RAM - 189	TM - 105	34

Der tatsächliche Abstand hängt u. a. von der gewählten Montageart, dem Maß der Montagefuge und der tatsächlichen Lage der Wandoberfläche ab – etwa bei Wandbekleidungen – und muss deshalb für jede Einbausituation individuell bestimmt werden. Weitere Informationen finden Sie in der Montageanleitung.

Alle Maße in mm bei 90° geöffnetem Türflügel ohne Berücksichtigung von Türbeschlägen

Stahl-Rohrrahmentüren, S-Line und N-Line

1- und 2-flüglige Türen mit Stahlzargen

Stahl-Eckzarge für Mauerwerk

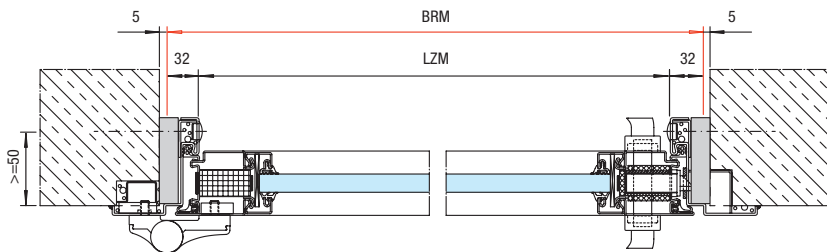

1-flüglige T30 Feuerschutztür S-Line

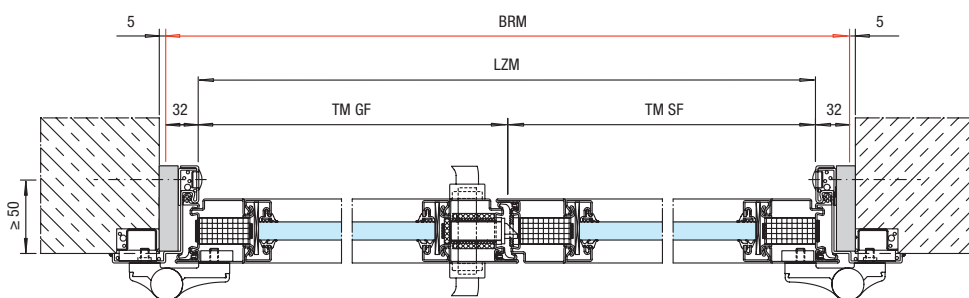

2-flüglige T30 Feuerschutztür S-Line

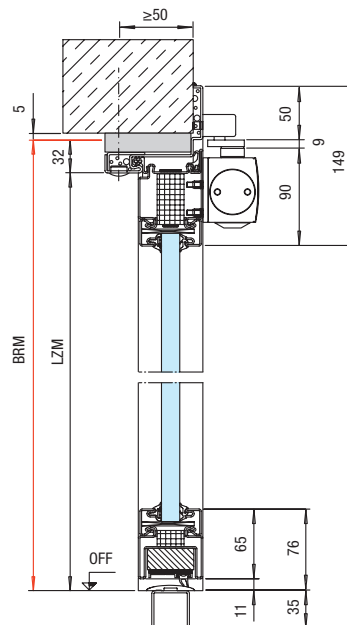

Stahl-Umfassungszarge für Mauerwerk

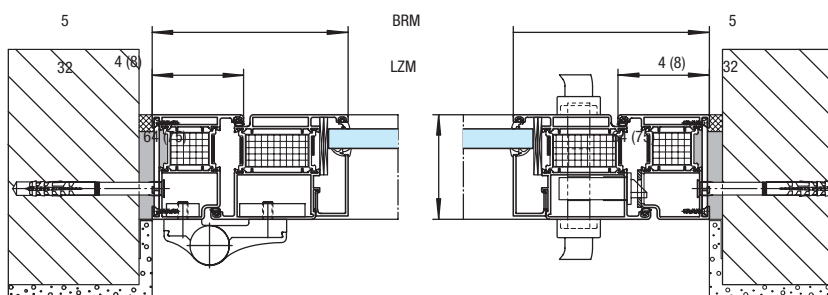

1-flüglige T30 Feuerschutztür S-Line

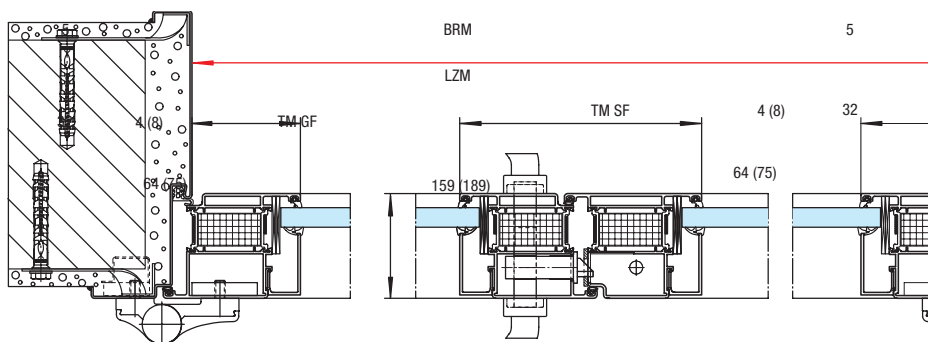

2-flüglige T30 Feuerschutztür S-Line

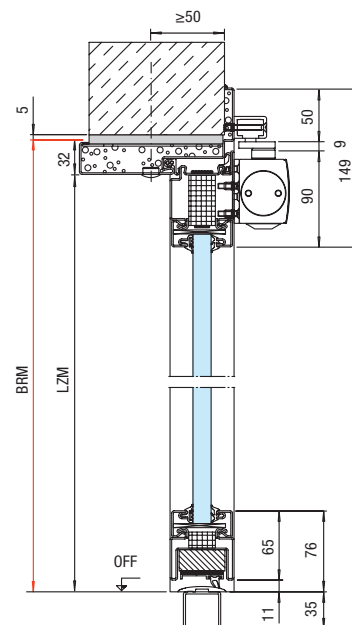

- BRM Baurichtmaß
- LZM Lichtes Zargenmaß
- TM Teilungsmaß
- GF Gangflügel
- SF Standflügel

Angegebene Maße für S-Line

Alle Maße in mm

2-schalige Stahl-Umfassungszarge für Mauerwerk und Ständerwand

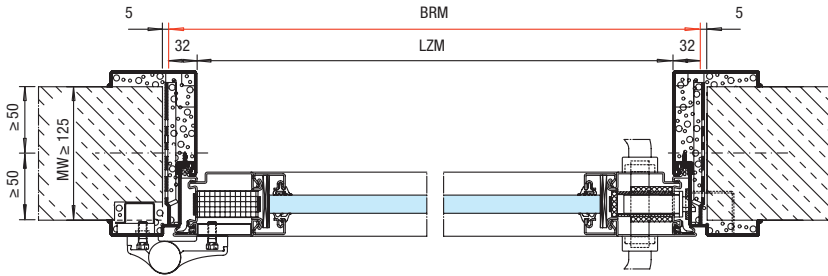

1-flüglige T30 Feuerschutztür N-Line

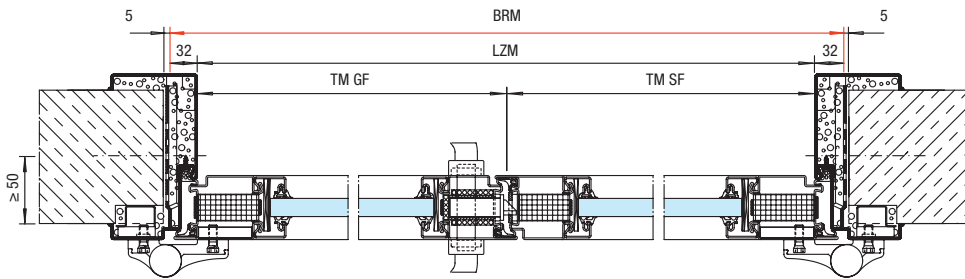

2-flüglige T30 Feuerschutztür N-Line

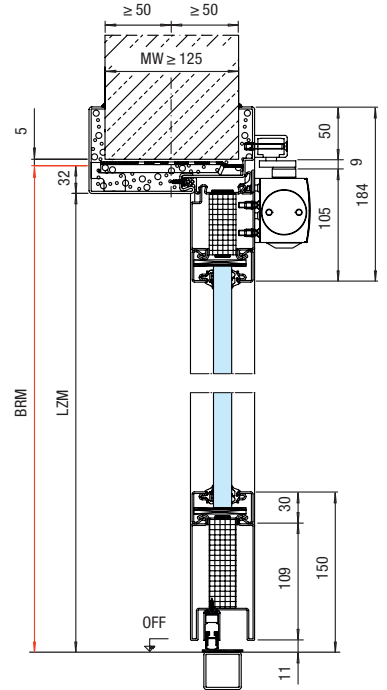

3-teilige Stahl-Umfassungszarge für Ständerwand

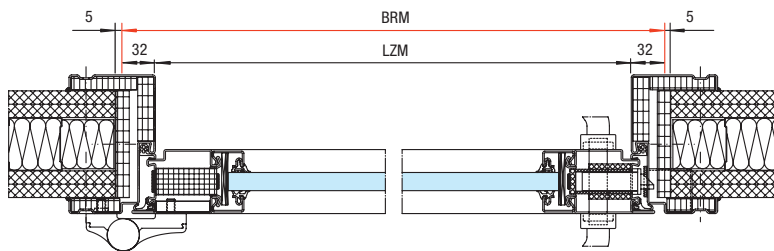

1-flüglige T30 Feuerschutztür N-Line

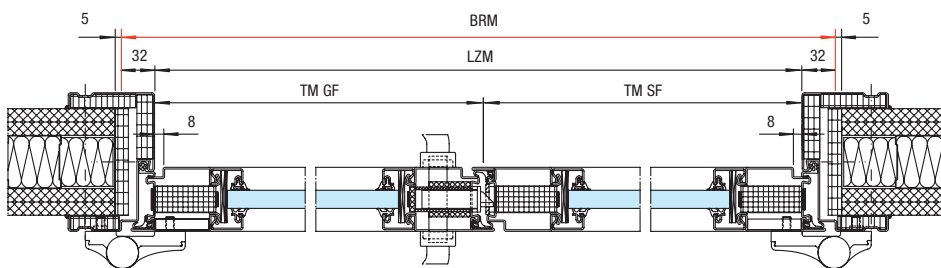

2-flüglige T30 Feuerschutztür N-Line

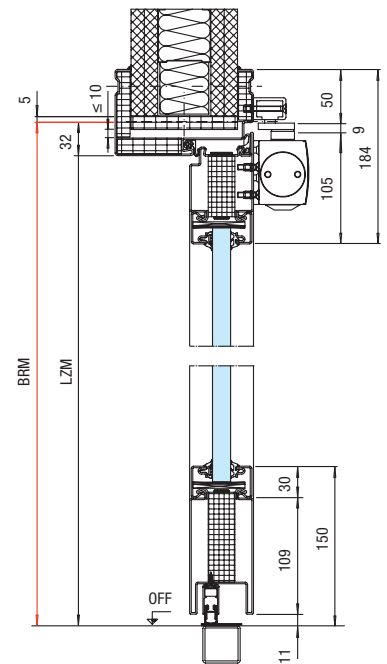

- BRM Baurichtmaß
- LZM Lichtes Zargenmaß
- TM Teilungsmaß
- GF Gangflügel
- SF Standflügel
- MW Maulweite

Angegebene Maße für S-Line

Maße in mm

Stahl-Festverglasungen, S-Line und N-Line

Konstruktionsvarianten

Koppelkonstruktion

Vorteile

- Einzelne Elemente (Türen, Seitenteile, Oberlichter) lassen sich einfach und handlich transportieren
- Einsatz bei engen Platzverhältnissen

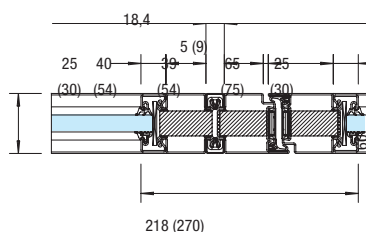
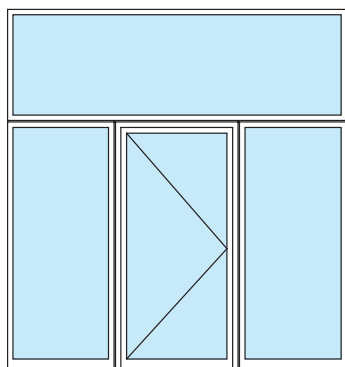

Pfosten- / Kämpferkonstruktion

Vorteile

- Ein Gesamtelement zur schnellen und einfachen Montage vor Ort
- Zuschnitt auf Gehnung
- Hohe Transparenz durch schmale Profilansichten

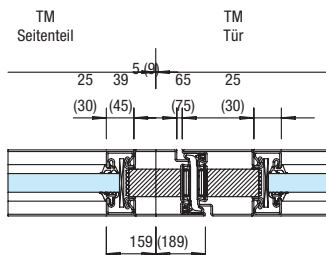
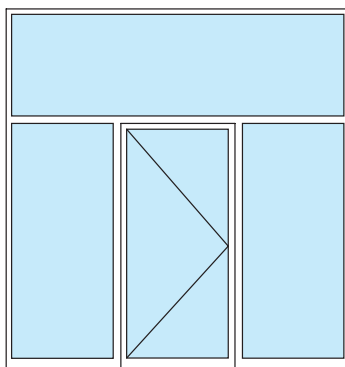

Stecksystem

Vorteile

- Einzelelemente zum handlichen Transport
- durch stumpfen Zuschnitt der Profile
- Hohe Transparenz durch schmale Profilansichten

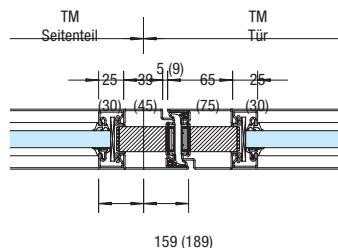
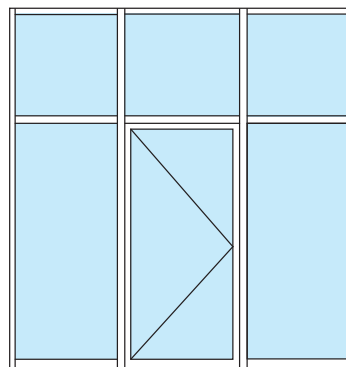

Koppelkonstruktion G

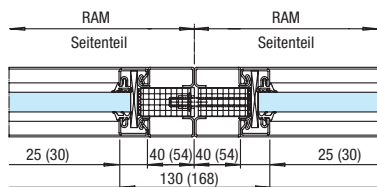

Koppelkonstruktion variabel

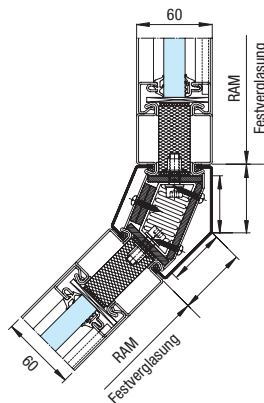

Koppelkonstruktion 90°

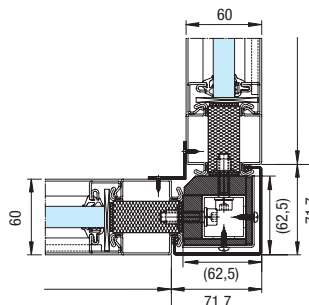

RAM Rahmenaußenmaß
TM Teilungsmaß

Angegebene Maße für S-Line
(Maße in Klammern für N-Line)

Alle Maße in mm

Stahl-Systemverglasungen, S-Line und N-Line

Ansichtsgleich zu Stahl-Rohrrahmentüren S-Line und N-Line

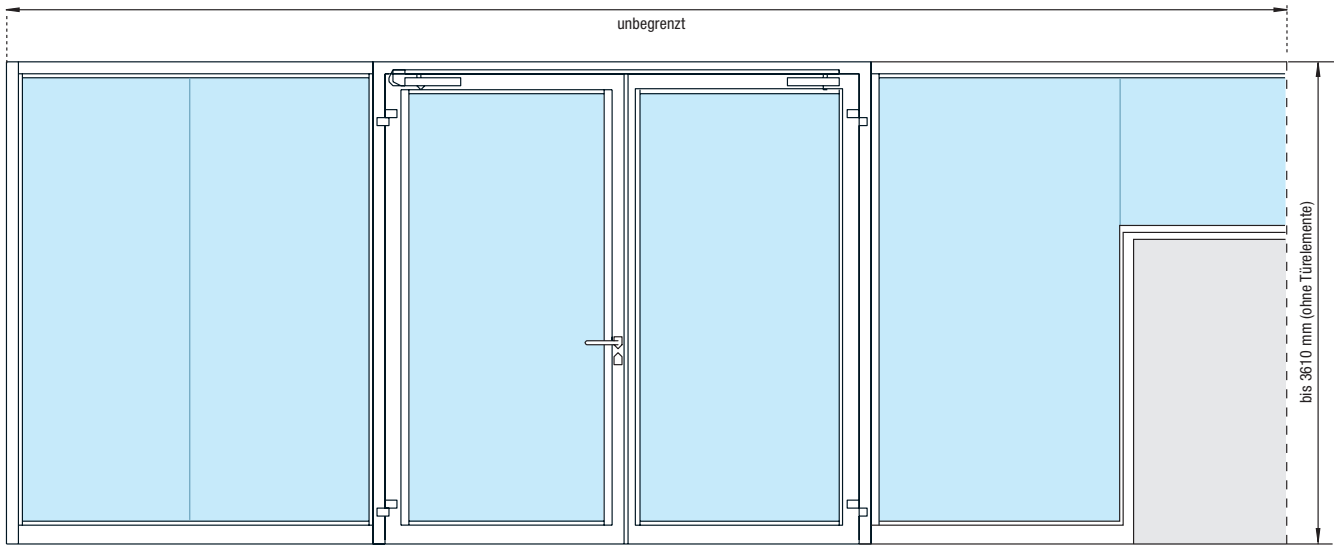

HL 330 S

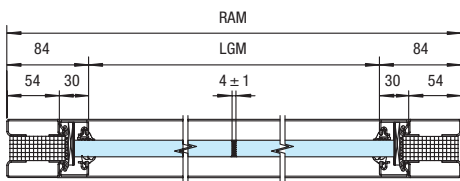

mit 30-mm-Glasleiste (optional 25 mm)

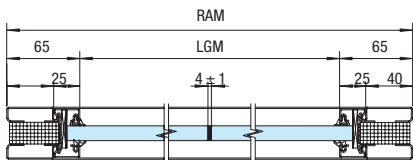

S-Line mit 25-mm-Glasleiste (optional 30 mm)

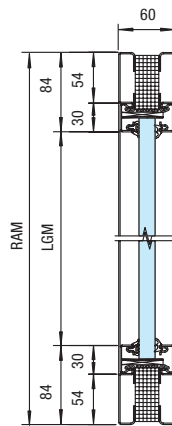

N-Line mit 30-mm-Glasleiste (optional 25 mm)

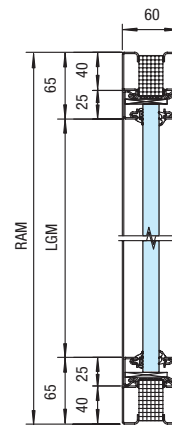

S-Line mit 25-mm-Glasleiste (optional 30 mm)

RAM Rahmenaußenmaß
LGM Lichtes Glasmaß

Angegebene Maße für S-Line (Maße in Klammern für N-Line)

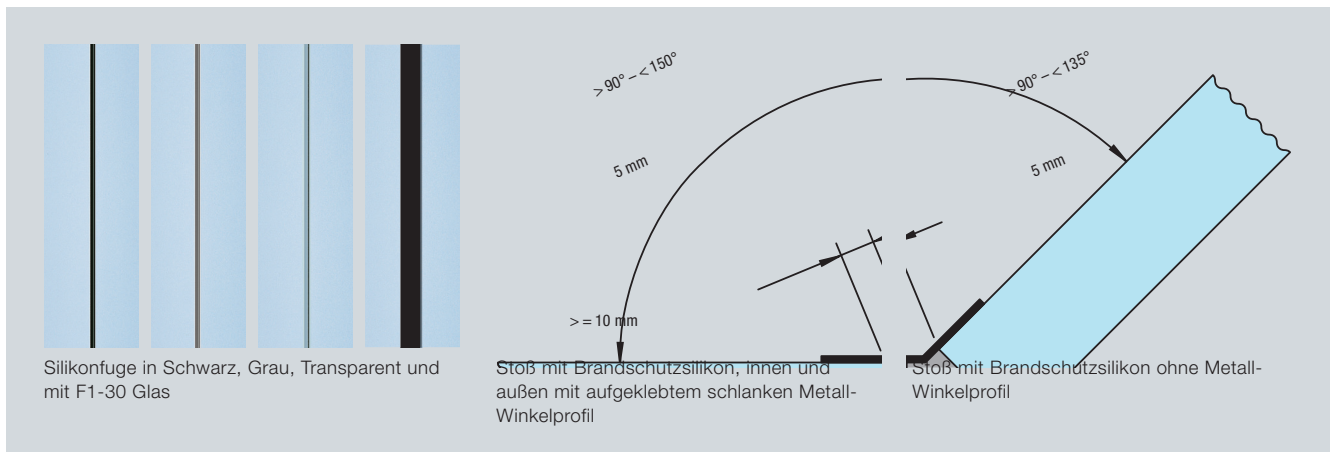

Silikonfuge in Schwarz, Grau, Transparent und mit F1-30 Glas

Stoß mit Brandschutzsilikon, innen und außen mit aufgeklebtem schlanken Metall-Winkelprofil

Stoß mit Brandschutzsilikon ohne Metall-Winkelprofil

Maße in mm

T90 Stahl-Feuerschutztüren und -Verglasungen

Lichte Durchgänge

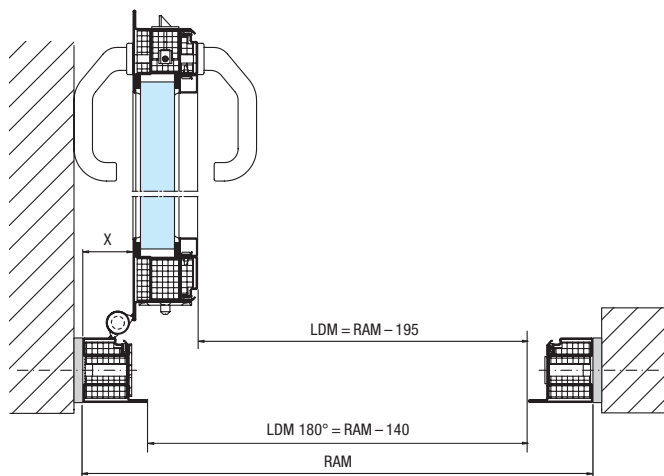

1-flügelige T90 Feuerschutztür mit Rollenband, Drehpunkt 17 mm

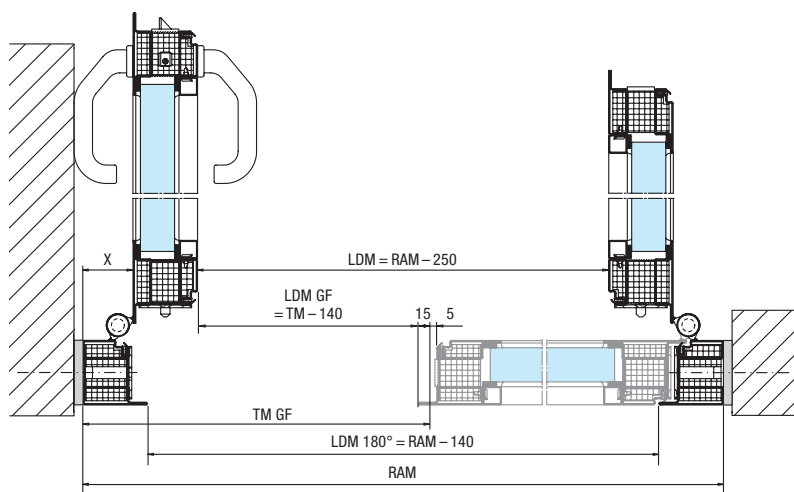

2-flügelige T90 Feuerschutztür mit Rollenband, Drehpunkt 17 mm

Bandsystem	1-flügelige Tür	2-flügelige Tür, gesamt	2-flügelige Tür, Gangflügel	Abstand Flügel / RAM (x)
3D-Band, Drehpunkt 20 mm	RAM - 196	RAM - 252	TM - 141	56
3D-Band, Drehpunkt 36 mm	RAM - 212	RAM - 284	TM - 157	72
Anschweiß-Rollenband, Drehpunkt 17 mm	RAM - 195	RAM - 250	TM - 140	55

RAM Rahmenaußenmaß
 LDM Liches Durchgangsmaß
 LDM 180° Liches Durchgangsmaß bei 180° geöffnetem Türflügel
 TM Teilungsmaß
 GF Gangflügel

Maße in mm bei 90° geöffnetem Türflügel ohne Berücksichtigung von Türbeschlägen

Alles aus einer Hand für den Wohnungs- und Gewerbebau

Unser großes Produktprogramm bietet für jede Anforderung die passende Lösung. Alle unsere Produkte sind exakt aufeinander abgestimmt und gewährleisten eine hohe Funktionssicherheit. Aus diesen Gründen sind wir Ihr starker, zukunftsorientierter Partner für den Wohnungs- und Gewerbebau.

**INDUSTRIETORE. VERLADETECHNIK. SCHIEBETORE.
OBJEKTTÜREN. ZUFAHRTSKONTROLLSYSTEME**



Die gezeigten Tore sind teilweise mit Sonderausstattungen ausgerüstet und entsprechen nicht immer der Standardausführung. Die abgebildeten Oberflächen und Farben sind aus drucktechnischen Gründen nicht farbverbindlich. Urheberrechtlich geschützt. Nachdruck, auch auszugsweise, nur mit unserer Genehmigung. Änderungen vorbehalten.